

Ride-On
Caterpillar Tractor with Scoop

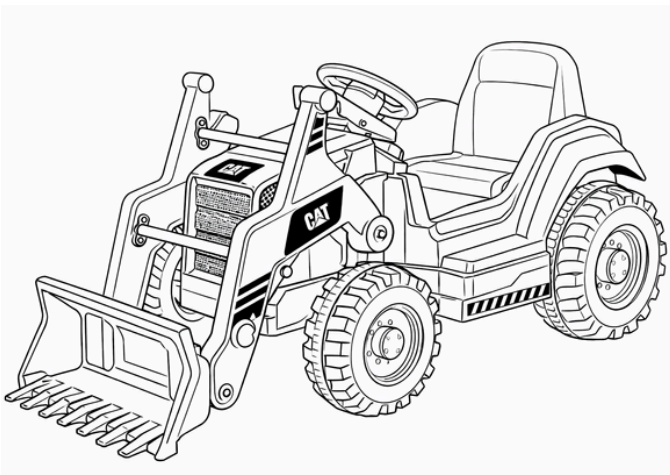

IMPORTANT!

READ CAREFULLY AND
KEEP FOR FUTURE
REFERENCE.

Model: Caterpillar Tractor
with Scoop (7050315-2R)

VIKTIGT!

LÄS NOGA OCH
BEHÅLL FÖR FRAMTIDA
REFERENS.

Modell: Caterpillar Tractor
with Scoop (7050315-2R)

ADVARSEL!

LES NØYE OG BEHOLD
FOR FREMTIDIG
REFERANSE.

Modell: Caterpillar Tractor
with Scoop (7050315-2R)

ADVARSEL!

LÆS OMHYGGELIGT
OG GEM TIL
FREMTIDIG
REFERENCE.

Model: Caterpillar Tractor
with Scoop (7050315-2R)

TÄRKEÄÄ!

LUE OHJEET
HUOLELLISESTI JA
SÄILYTÄ NE TULEVAA
TARVETTA VARTEN.

Malli: Caterpillar Tractor
with Scoop (7050315-2R)

WICHTIG!

LESEN SIE DIESE HINWEISE
AUFMERKSAM UND
BEWAHREN SIE SIE FÜR
ZUKÜNFTIGE FRAGEN AUF.

Modell: Caterpillar Tractor with
Scoop (7050315-2R)

WARNINGS

IMPORTANT! READ CAREFULLY AND KEEP FOR FUTURE REFERENCE.

WARNING Not suitable for children under 36 months. Choking hazard. Small parts.

WARNING Adult supervision required.

WARNING Never leave the child unattended.

WARNING Do not use on public roads, streets, traffic areas or near motor vehicles.

WARNING Do not use on slopes, stairs, hills or uneven surfaces.

WARNING Do not use near swimming pools, ponds, steps or other bodies of water.

WARNING For use on flat, dry and level surfaces only.

WARNING Only one child may use the vehicle at a time.

WARNING Do not exceed the maximum weight limit. Overloading may cause loss of control, damage or injury.

WARNING Do not use the product if it is damaged or not functioning correctly.

WARNING Keep children away during assembly.

WARNING This product is intended for domestic use only.

WARNING Do not modify the vehicle.

WARNING The child must wear shoes during use.

WARNING Loose clothing, scarves or shoelaces may pose a hazard.

- This is an electrically driven ride-on toy.
- Adult assembly required.
- Protective equipment such as a helmet, knee pads, and elbow pads should be worn during use.
- Ensure that all screws, fasteners and protective parts are correctly installed and securely tightened before each use.
- Keep away from rain, moisture and extreme temperatures.
- Do not use the toy outdoors in rain or wet conditions.
- This product must be stored indoors when not in use.
- Maximum user weight: 30 kg.
- DO NOT use the product if any part is broken, damaged, or missing. Contact Jollyroom AB for inquiries about spare parts and instructions if needed. DO NOT replace parts with anything other than those recommended by the manufacturer.



BATTERY WARNINGS

WARNING Keep the battery out of reach of the child.

WARNING Charging must only be carried out by an adult.

WARNING Only use the charger supplied with this product.

WARNING Do not use the vehicle while charging.

WARNING Do not short-circuit, open, crush or expose the battery to heat or fire.

WARNING If the battery shows signs of damage or leakage, stop using the product immediately.

- Fully charge the battery before first use.
- Do not disassemble the battery.
- Do not expose the battery to excessive heat or direct sunlight for prolonged periods.
- Do not store the battery near fire, heaters, or other heat sources.
- If battery leakage occurs and comes into contact with skin or eyes, rinse immediately with plenty of water and seek medical advice.
- Batteries that are leaking, swollen, or damaged must not be used.
- The battery must be removed before discarding the product.
- Do not insert metal objects into the battery or puncture it.
- Do not charge the battery for longer than necessary.
- Do not charge the toy if the battery or charger is damaged.
- Do not use the charger outdoors in rain or wet conditions.
- Do not mix old and new batteries.
- Do not mix rechargeable and non-rechargeable batteries.
- Do not mix different types of batteries.
- Use only the charger supplied with or recommended by the manufacturer.
- Only authorized service providers may replace the battery. Using the wrong type may cause an explosion.
- Spent batteries must be removed from the toy and disposed of in accordance with local regulations.



SPECIFICATIONS

Suitable Age	3-6 years
Maximum Weight	30 kg
Product Dimensions	128 x 63 x 56cm
Speed	3-5km/h
Motor	30 W
Charger	DC12V1000mA
Battery	12V7AH
Remote Control	2.4G one to one function
Remote Control Batteries	2xAAA (not included)
Steering Wheel Batteries	2xAA (not included)
Operating Ambient Temperature	0-40°C

PARTS LIST

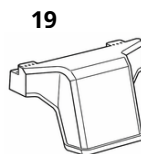
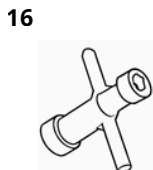
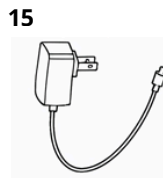
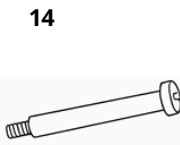
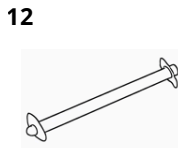
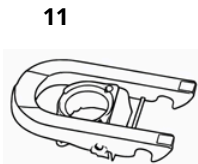
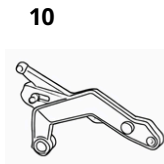
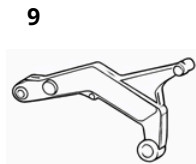
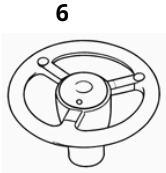
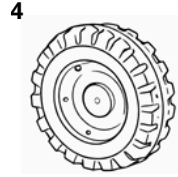
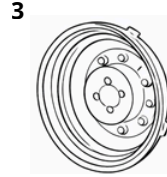
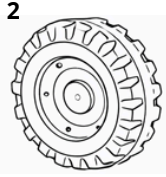
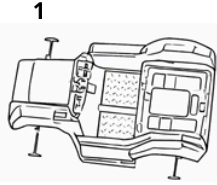

1. Vehicle body x1
2. Rear Wheel x2
3. Rear Wheel Cap x2
4. Front Wheel x2
5. Front Wheel Cap x2
6. Steering Wheel x1
7. Seat x1

8. Dozer x1
9. Left Arm x1
10. Right Arm x1
11. Hook x1
12. Arm Support x2
13. Dozer Axle x1
14. Bolt x2

15. Charger x1
16. Tool x2
17. Remote Control x1
18. Screw x17 (1 replacement piece)
19. Anti-tumble shelf x1

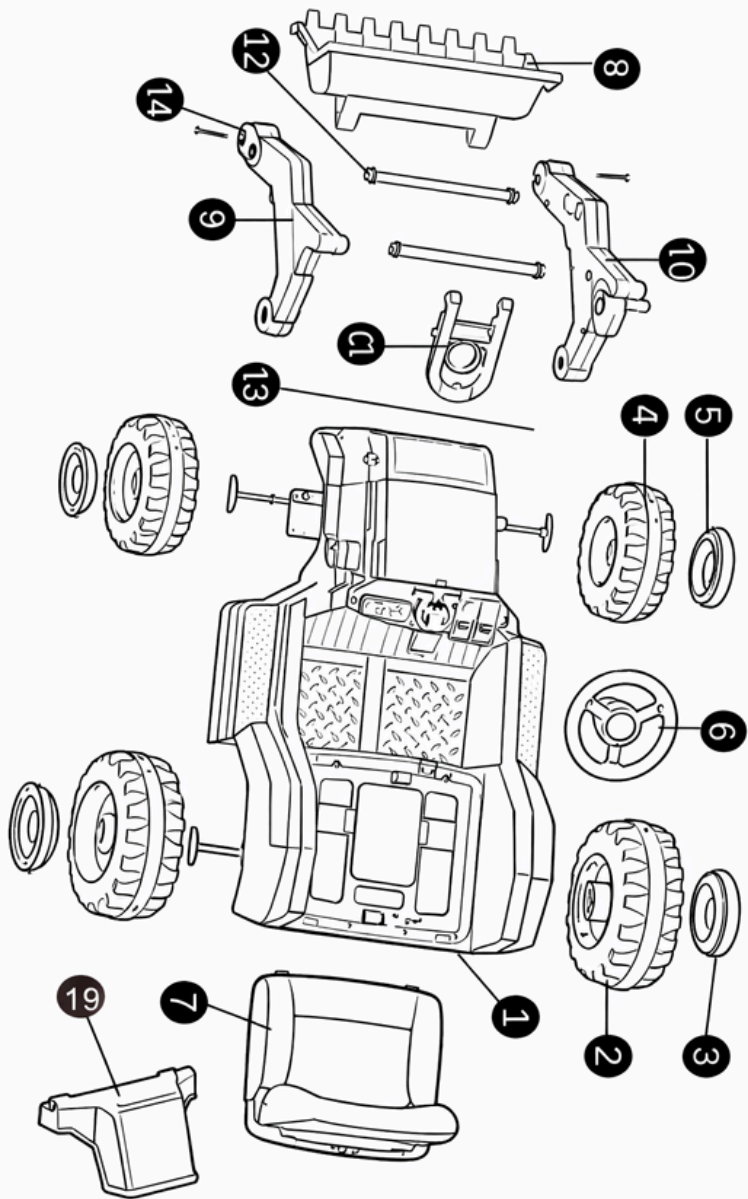

ASSEMBLY

1. Remove Protective Sleeves

Remove the protective sleeves from the axles. Make sure the nuts remain in place on the axle.

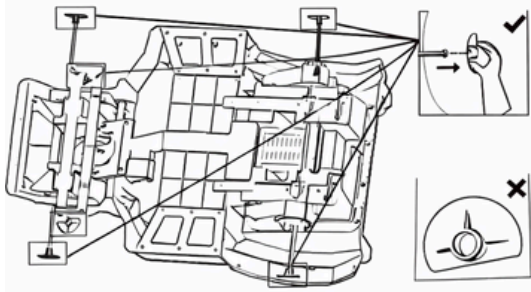

2. Loosen Axle Nuts

Using the provided tools, loosen and remove the two nuts from the axle.

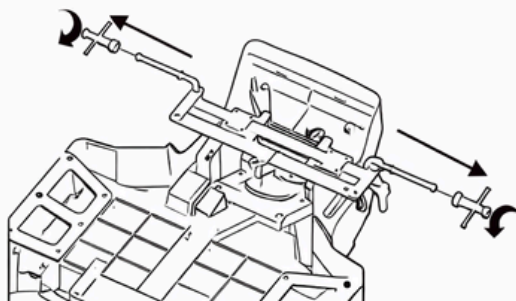

3. Install the Front Wheels

Insert the two front wheels onto the axle. Tighten the two nuts securely using the provided tools, then attach the front wheel caps.

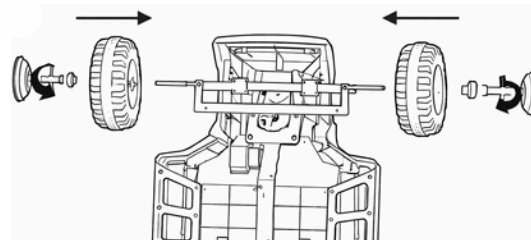

4. Remove Zip Ties and Foam

Cut and remove all zip ties and discard the foam board. Then loosen and remove the two nuts from the axle using the provided tools.

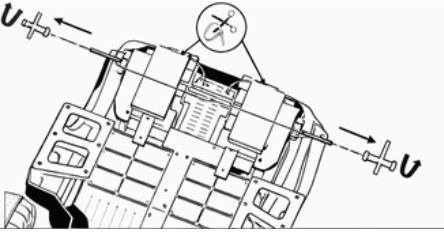

5. Install the Rear Wheels

Insert the two rear wheels onto the axle. Tighten the two nuts securely using the provided tools, then attach the rear wheel caps.

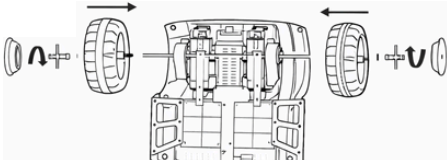

6. Install the Anti-Tumble Support

Position the anti-tumble support at the rear of the vehicle body. Secure it with four screws using a screwdriver (not included).

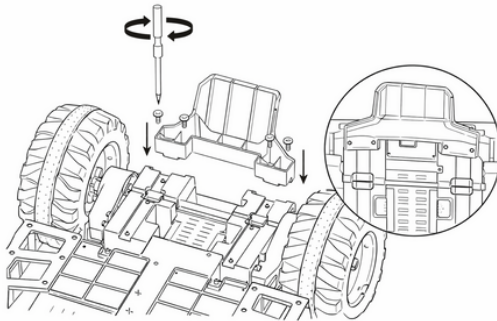

7. Install the Right Arm Supports

Insert the two arm supports into the right arm. Secure them using four screws. Tighten the screws with a screwdriver (not included).

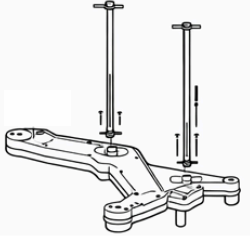

8. Assemble the Dozer and Arm

Attach the dozer to the arm. Insert the locking pin fully into the dozer as shown in the illustration.

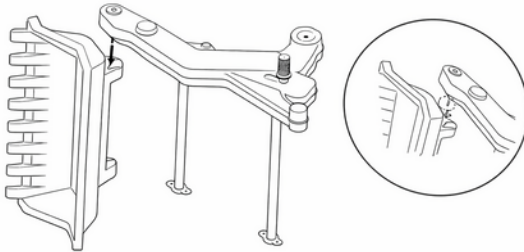

9. Secure the Dozer Assembly

Tighten the assembly using one bolt. Secure it firmly with a screwdriver.

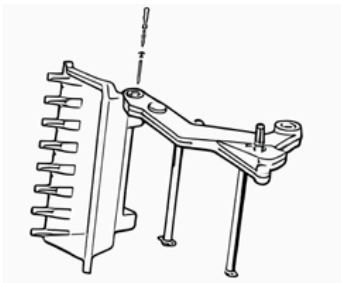

10. Assemble the Left Arm

Install the left arm. Secure it using one bolt and four screws. Tighten all fasteners with a screwdriver.

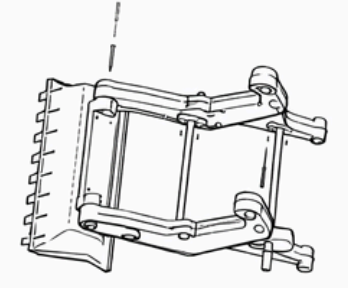

11. Install the Dozer Axle

Loosen and remove the two nuts from the dozer axle using the provided tools. Insert the axle through the arm and into the front body.

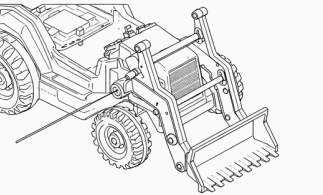

12. Secure the Dozer Axle Nuts

Tighten and lock the two nuts on the dozer axle using the tools provided.

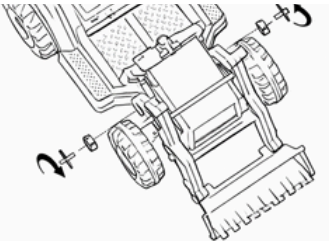

13. Install the Dashboard Hook

Place the hook into the dashboard. Secure it with four screws and tighten using a screwdriver.

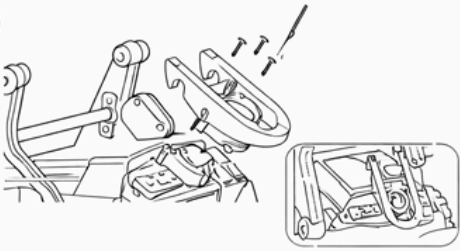

14. Install the Steering Wheel

Press the button and insert the steering wheel, as illustrated.

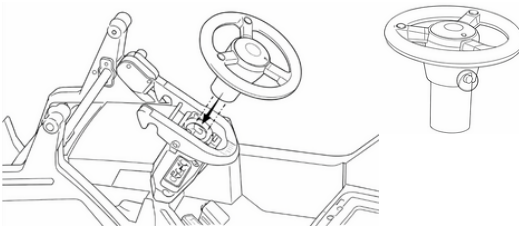

15. Install the Seat

Insert the front part of the seat into the body first, then lower and place the entire seat into position.



16. Turn the Battery Power ON

Pull out the safety key to switch the battery power ON.



CHARGING INSTRUCTION

1. The charging socket is located at the lower part of the car seat.
2. The battery shall be fully charged before first use. The battery charging time is 9-10 hours, and shall not exceed 15 hours.
3. It is normal for the charger and battery to become warm during charging.

ATTENTION! The charger is not a toy. Only use the charger supplied with this product.

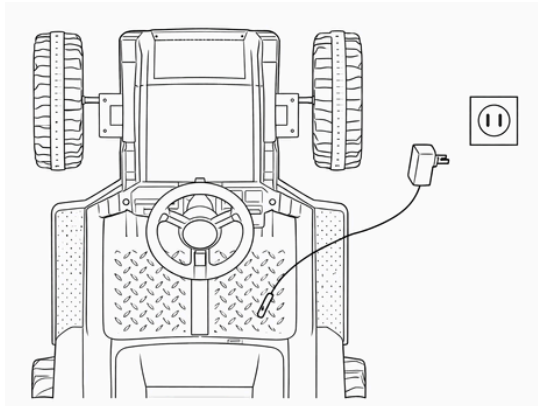

Batteri Installation Steering Wheel

Install 2 AA batteries into the steering wheel.



FUNCTION AND OPERATION

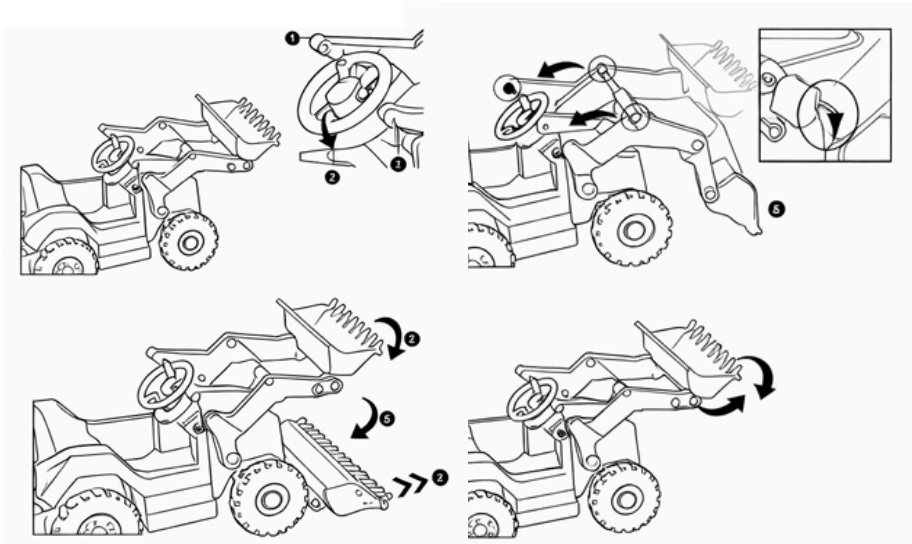
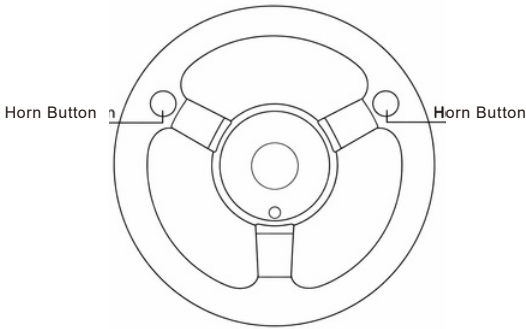

DRIVING FUNCTIONS

- 1: Main Power Switch
- 2: Remote Control/ Foot Throttle Mode Switch
- 3: Forward / Backward
- 4: High Speed / Low Speed
- 5: Multi-Media Player

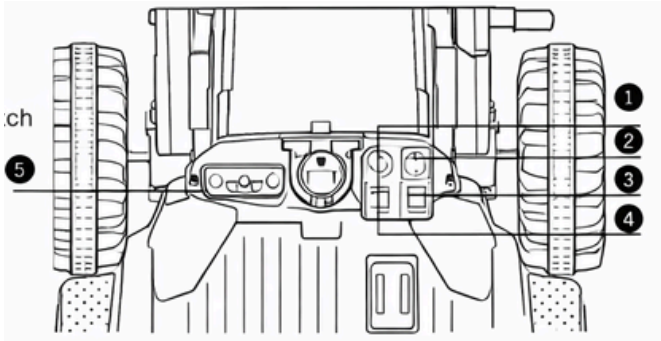

SOUNDBOARD FUNCTIONS

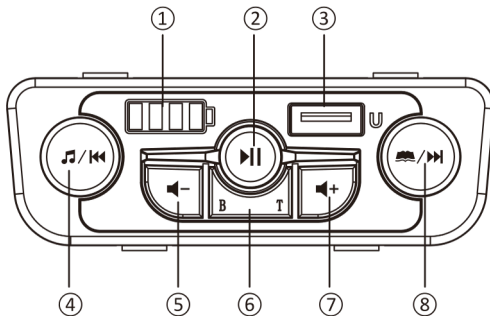

- ① Battery Power Display
- ② Play/Pause
- ③ USB
- ④ Music/ Previous
- ⑤ Volume Down
- ⑥ Connect Your Phone
- ⑦ Volume Up
- ⑧ Story/Next

REMOTE CONTROL

1. Insert 2 × AAA batteries into the remote controller.
 2. Turn OFF the power switch on the vehicle.
 3. Press and hold the “M” button for 2–4 seconds until the indicator light starts flashing.
 4. Turn on the vehicle. When the indicator light changes from flashing to a steady light, the pairing process is complete.
- If pairing fails (the indicator light continues flashing), remove the battery and repeat steps 1–3.
 - If the remote control is not operated for 10 seconds, the indicator light will turn off to enter power-saving mode.

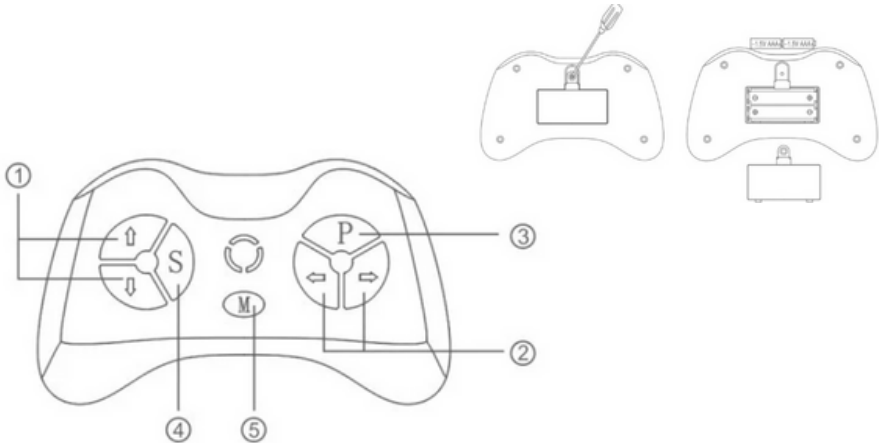

- | | |
|---------------------------|--------------------------|
| 1. Forward / Backward | 4. Change Speed |
| 2. Turn Left / Turn Right | 5. Frequency Bind Button |
| 3. Brake Button | |

Remote Control Button Functions

▲ Forward – Move forward

▼ Backward – Move backward

◀ Turn left – Turn left

▶ Turn right – Turn right

S - Speed

P- Emergency brake. Press once to stop the vehicle immediately. Press again to release the brake.

TROUBLESHOOTING GUIDE

Fault	Possible Cause
The vehicle does not operate	Make sure the power switch is turned ON, all plugs on the control panel under the seat are properly connected, and the battery terminals are securely attached.
	If the vehicle is overloaded or blocked, the overcurrent protection may activate and automatically disconnect power to protect the motor and control circuit. Remove the obstruction and restart the vehicle.
	If the vehicle has been stored for a long period, check whether the battery has been fully charged before use.
	If the vehicle cannot be started using the remote control, check that the remote control pairing (code-matching) function has been completed correctly.
	Check whether the batteries in the remote control are low and replace them if necessary.
Music sound is distorted or not working	Check whether the vehicle battery has sufficient power. Recharge the battery fully if needed.

CARE AND MAINTENANCE

- The vehicle is not water-resistant and must not be used in rain, on wet surfaces, or in damp environments.
- Operate the vehicle on hard, flat and level surfaces.
- Store the vehicle in a dry indoor location when not in use.
- Clean the vehicle using a soft, lightly damp cloth.
- Do not use harsh cleaning agents, solvents, or high-pressure cleaners.
- To extend the battery's service life, it is recommended to perform maintenance charging approximately every other month, even if the vehicle is not in use. Always use the supplied charger and follow the instructions carefully. Ensure that the battery is charged in a dry and safe environment. Do not allow the battery to remain fully discharged for extended periods.

VARNINGAR

VIKTIGT! LÄS NOGA OCH FÖRVARA FÖR FRAMTIDA BRUK.

VARNING Ej lämplig för barn under 36 månader. Risk för kvävning. Små delar.

VARNING Övervakning av vuxen krävs.

VARNING Lämna aldrig barnet utan uppsikt.

VARNING Använd inte på allmänna vägar, gator, trafikområden eller i närheten av motorfordon.

VARNING Använd inte i sluttningar, trappor, backar eller på ojämna ytor.

VARNING Använd inte i närheten av simbassänger, dammar, trappor eller andra vattensamlingar.

VARNING Används endast på plana, torra och jämna ytor.

VARNING Endast ett barn åt gången får använda bilen.

VARNING Överskrid inte den maximala viktgränsen. Överbelastning kan leda till förlorad kontroll, skador eller personskador.

VARNING Använd inte produkten om den är skadad eller inte fungerar korrekt.

VARNING Håll barn borta under monteringen.

VARNING Denna produkt är endast avsedd för hushållsbruk.

VARNING Gör inga ändringar på fordonet.

VARNING Barnet måste ha skor på sig under användningen.

VARNING Lösa kläder, halsdukar eller skosnören kan utgöra en fara.

- Detta är en elektriskt driven åkbar leksak.
- Montering krävs av vuxen.
- Skyddsutrustning som hjälm, knäskydd och armbågsskydd ska bäras under användning.
- Se till att alla skruvar, fästansordningar och skyddsdelar är korrekt monterade och ordentligt åtdragna före varje användningstillfälle.
- Förvaras skyddat från regn, fukt och extrema temperaturer.
- Använd inte leksaken utomhus i regn eller våta förhållanden.
- Denna produkt måste förvaras inomhus när den inte används.
- Maximal användarvikt: 30 kg.
- Använd INTE produkten om någon del är trasig, skadad eller saknas. Kontakta Jollyroom AB för förfrågningar om reservdelar och instruktioner vid behov. Byt INTE ut delar mot något annat än de som rekommenderas av tillverkaren.



BATTERIVARNINGAR

VARNING Förvara batteriet utom räckhåll för barn.

VARNING Laddning får endast utföras av en vuxen person.

VARNING Använd endast den laddare som medföljer denna produkt.

VARNING Använd inte fordonet under laddning.

VARNING Batteriet får inte kortslutas, öppnas, krossas eller utsättas för värme eller eld.

VARNING Om batteriet visar tecken på skada eller läckage ska du omedelbart sluta använda produkten.

- Ladda batteriet helt före första användningen.
- Ta inte isär batteriet.
- Utsätt inte batteriet för stark värme eller direkt solljus under längre perioder.
- Förvara inte batteriet i närheten av eld, värmeelement eller andra värmekällor.
- Om batteriläckage uppstår och kommer i kontakt med hud eller ögon, skölj omedelbart med rikligt med vatten och kontakta läkare.
- Batterier som läcker, är svullna eller skadade får inte användas.
- Batteriet måste tas ur innan produkten kasseras.
- För inte in metallföremål i batteriet och punktera det inte.
- Ladda inte batteriet längre än nödvändigt.
- Ladda inte leksaken om batteriet eller laddaren är skadad.
- Använd inte laddaren utomhus i regn eller våta förhållanden.
- Blanda inte gamla och nya batterier.
- Blanda inte uppladdningsbara och icke uppladdningsbara batterier.
- Blanda inte olika typer av batterier.
- Använd endast den laddare som medföljer eller rekommenderas av tillverkaren.
- Batteriet får endast bytas ut av auktoriserad servicepersonal. Om fel typ används kan det orsaka en explosion.
- Uttjänta batterier måste tas ur leksaken och kasseras i enlighet med lokala bestämmelser.



SPECIFIKATIONER

Ålder	3-6 år
Maximal vikt	25 kg
Storlek	128 x 63 x 56cm
Hastighet	3-5km/h
Motor	30 W
Laddare	DC12V1000mA
Batteri	12V7AH
Fjärrkontroll	2.4G, en-till-en-funktion
Batterier Fjärrkontroll	2xAAA (inte inkluderat)
Batterier Ratt	2xAA (inte inkluderat)
Omgivningstemperatur vid användning	0-40°C

DELLISTA

1

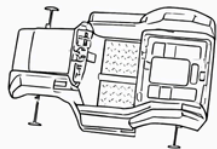

2

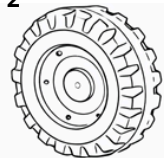

3

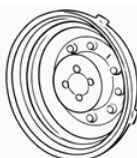

4



5



6

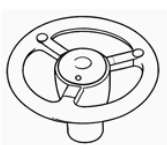

7



8



9



10

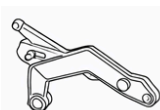

11



12

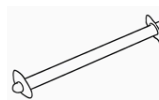

13



14



15



16



17



18



19



1. Fordonets kaross x1

2. Bakhjul x2

3. Bakhjulslock x2

4. Framhjul x2

5. Framhjulslock x2

6. Ratt x1

7. Säte x1

8. Dozerblad x1

9. Vänster Arm x1

10. Höger Arm x1

11. Krok x1

12. Armstöd x2

13. Dozeraxel x1

14. Bult x2

15. Laddare x1

16. Verktyg x2

17. Fjärrkontroll x1

18. Skruv x17 (1 reservdel)

19. Tipskydd x1

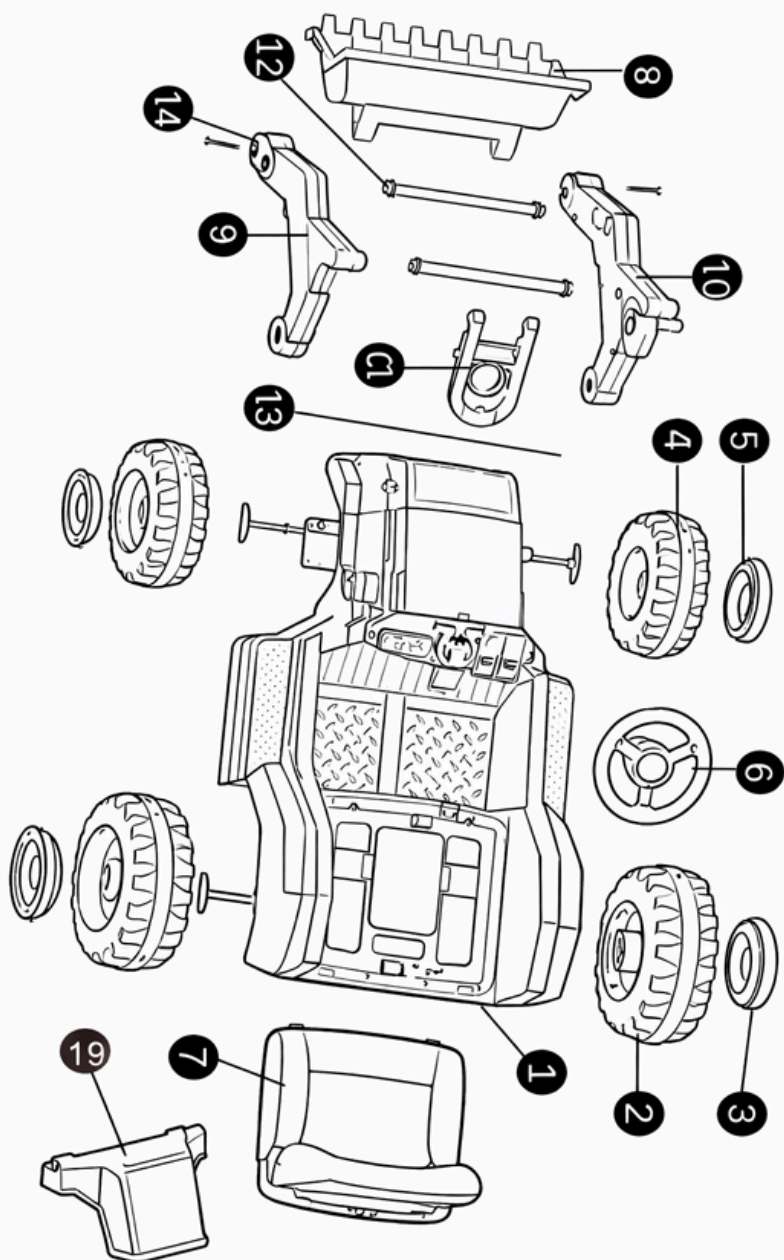

MONTERING

1. Ta bort skyddshylsor

Ta bort skyddshylsorna från axlarna. Kontrollera att muttrarna sitter kvar på axlarna.

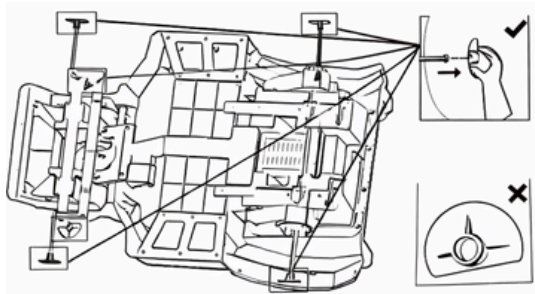

2. Lossa axelmutterarna

Använd de medföljande verktygen för att lossa och ta bort de två muttrarna från axeln.

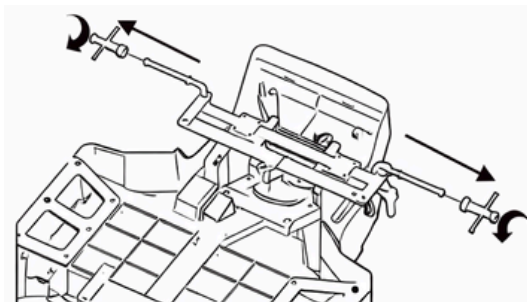

3. Montera framhjulen

Montera de två framhjulen på axeln. Dra åt muttrarna ordentligt med de medföljande verktygen och sätt därefter fast framhjullocken.

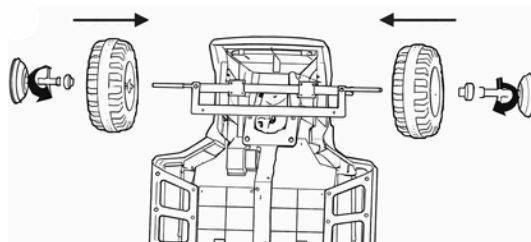

4. Ta bort buntband och skyddsmaterial

Klipp av och ta bort samtliga buntband. Kassera skyddsskummet. Lossa därefter de två muttrarna från axeln med de medföljande verktygen.

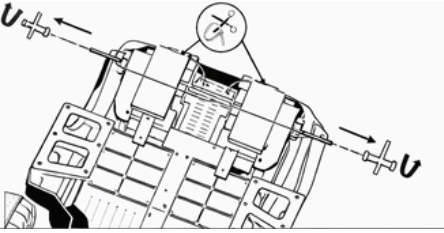

5. Montera bakhjulen

Montera de två bakhjulen på axeln. Dra åt muttrarna ordentligt och sätt därefter fast bakhjulslocken.

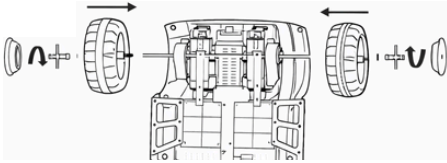

6. Montera tippskyddet

Placera tippskyddet på baksidan av fordonets kaross. Fäst det med fyra skruvar med hjälp av en skruvmejsel (ingår ej).

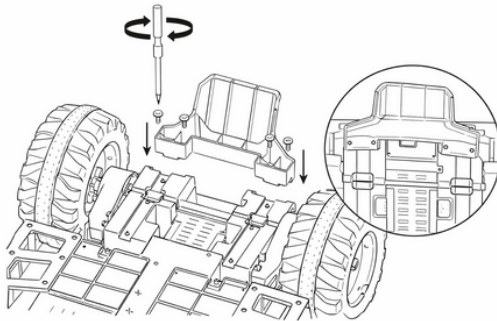

7. Montera högra armstöden

För in de två armstöden i den högra armen. Fäst med fyra skruvar och dra åt med en skruvmejsel (ingår ej).

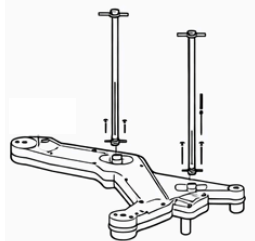

8. Montera Dozerblad och arm

Fäst schaktbladet på armen. För in låstappen helt enligt illustrationen.

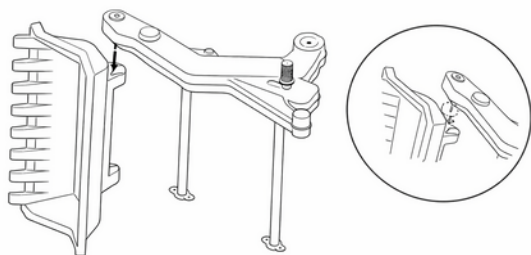

9. Säkra dozeraggregatet

Säkra enheten med bulten och dra åt ordentligt med skruvmejsel.

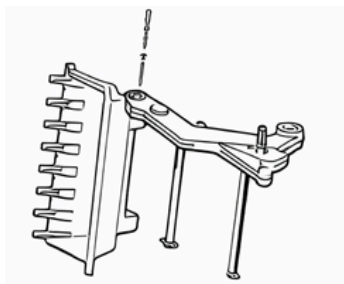

10. Montera vänster arm

Montera den vänstra armen. Fäst den med en bult och fyra skruvar. Dra åt samtliga fästelement ordentligt.

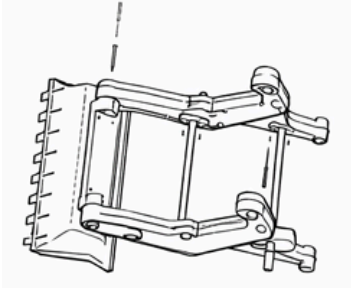

11. Montera dozeraxeln

Lossa och ta bort de två muttrarna från dozeraxeln med de medföljande verktygen. För in axeln genom armen och vidare in i framkroppen.

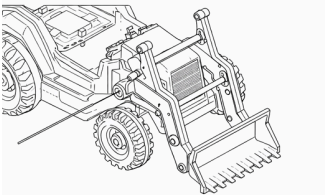

12. Säkra dozeraxeln

Dra åt och lås de två muttrarna på dozeraxeln med de medföljande verktygen.

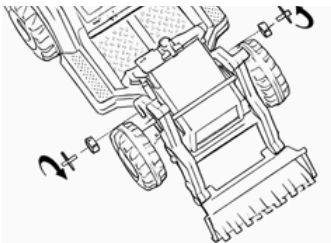

13. Montera kroken på instrumentbrädan

Placera kroken i instrumentbrädan. Fäst den med fyra skruvar och dra åt med skruvmejsel.

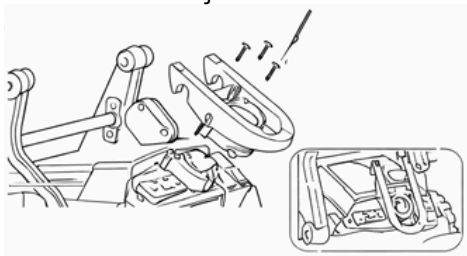

14. Montera ratten

Tryck in knappen och montera ratten enligt illustrationen tills den sitter korrekt.

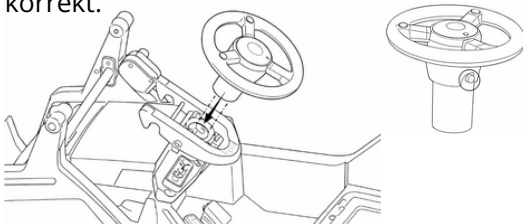

15. Montera sätet

För in den främre delen av sitsen i karossen. Sänk därefter ner hela sitsen och placera den i rätt läge.



16. Slå på batteriströmmen

Dra ut säkerhetsnyckeln för att aktivera batterispänningen.

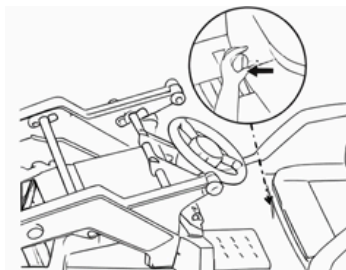

LADDNINGSinSTRUKTION

Laddningsuttaget är placerat i den nedre delen av sätet. Ladda batteriet fullt före första användning. Normal laddningstid är 9–10 timmar och får inte överstiga 15 timmar. Det är normalt att batteriet och laddaren blir varma under laddning.

OBS! Laddaren är inte en leksak. Använd endast laddaren som medföljer denna produkt. Batteriladdning får endast utföras av vuxna.

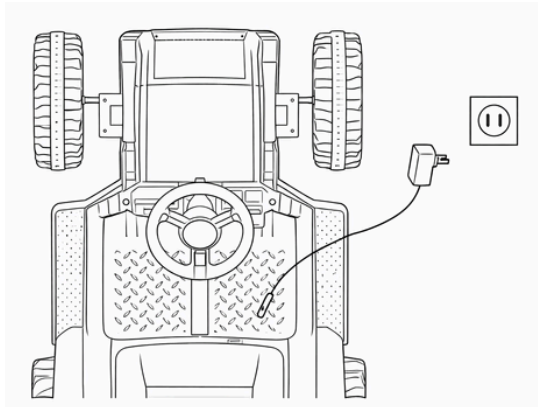

Installera batterier (ratt)

Ta bort skruven och batteriluckan. Sätt i 2 × AA-batterier. Sätt tillbaka luckan och dra åt skruven.



FUNKTION OCH ANVÄNDNING

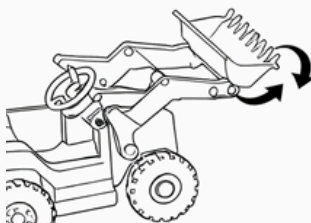
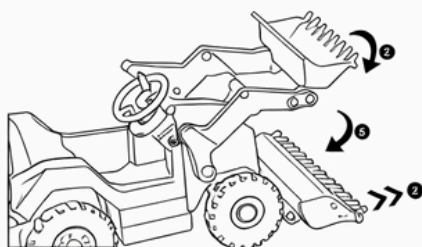
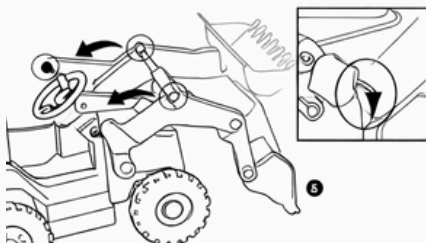
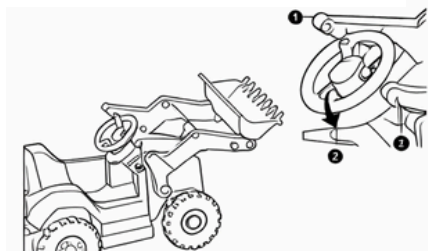
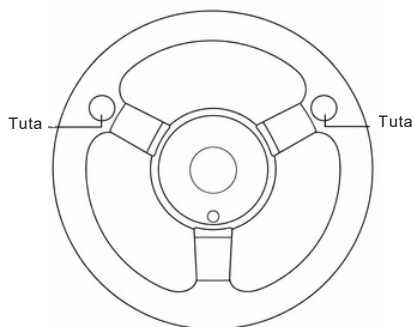

- 1: Huvudströmbrytare
- 2: Fjärrkontroll- och Fotpedalläge
- 3: Framåt/Bakåt
- 4: Hög / Låg Hastighet
- 5: Multimediaspelare

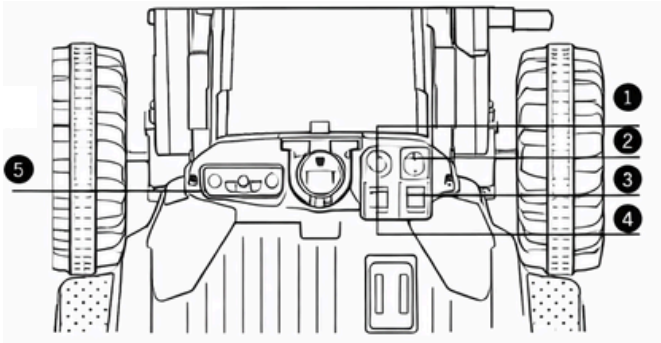

INSTRUMENTPANELENS FUNKTIONER

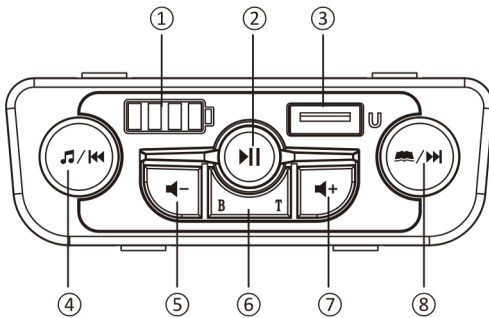

- | | |
|----------------------|----------------------|
| ① Batteri indikator | ⑤ Volym - |
| ② Spela/Pausa | ⑥ Anslut Telefon |
| ③ USB-port | ⑦ Volym + |
| ④ Musik / Föregående | ⑧ Berättelse / Nästa |

FJÄRRKONTROLL

1. Sätt i 2 × AAA-batterier i fjärrkontrollen.
 2. Stäng AV fordonets strömbrytare.
 3. Tryck och håll "M" knappen i 2–4 sekunder tills indikatorlampan börjar blinka.
 4. Start fordonet. När indikatorlampan ändras från blinkande till stadigt ljus är parkopplingsprocessen klar.
- Om parkopplingen misslyckas (indikatorlampan fortsätter blinka), ta ut batteriet och upprepar steg 1–3.
 - Om fjärrkontrollen inte används under 10 sekunder släcks indikatorlampan för att gå in i strömsparläge.

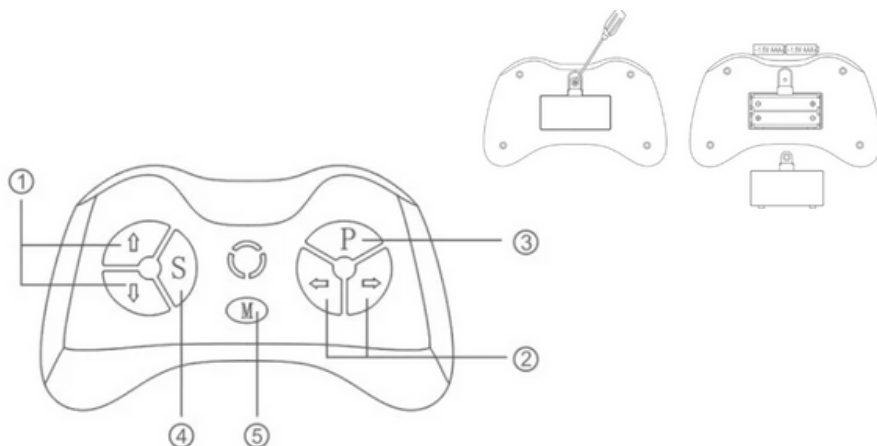

- | | |
|--------------------------------|----------------------|
| 1. Framåt / Bakåt | 4. Hastighet |
| 2. Sväng Höger / Sväng Vänster | 5. Parkopplingsknapp |
| 3. Broms | |

Fjärrkontrollens knappar

▲ Framåt

▼ Bakåt

◀ Sväng Vänster

▶ Sväng Höger

S - Hastighet

P- Nödbroms. Tryck en gång för att omedelbart stanna fordonet. Tryck en gång till för att släppa bromsen.

FELSÖKNINGSGUIDE

Fel	Möjlig orsak och lösning
Fordonet går inte att använda	Kontrollera att strömbrytaren är påslagen, att samtliga kontakter på kontrollpanelen under sätet är korrekt anslutna samt att batteripolerna sitter ordentligt fast.
	Om fordonet är överbelastat eller blockerat kan överströmsskyddet ha aktiverats och automatiskt brutit strömmen för att skydda motor och styrkrets. Avlägsna hindret och starta om fordonet.
	Om fordonet har förvarats under en längre tid, kontrollera att batteriet är fulladdat innan användning.
	Om fordonet inte startar med fjärrkontrollen, kontrollera att parkopplingen (kodmatchningen) har genomförts korrekt.
	Kontrollera om batterierna i fjärrkontrollen är urladdade och byt dem vid behov.
Musikljudet är förvrängt eller fungerar inte	Kontrollera att fordonets batteri har tillräcklig laddning. Ladda batteriet helt vid behov.

SKÖTSEL OCH UNDERHÅLL

- Fordonet är inte vattentätt och får inte användas i regn, på våta ytor eller i fuktiga miljöer.
- Använd fordonet på hårda, plana och jämna ytor.
- Förvara fordonet på en torr plats inomhus när det inte används.
- Rengör fordonet med en mjuk, lätt fuktad trasa.
- Använd inte starka rengöringsmedel, lösningsmedel eller högtryckstvätt.
- För att förlänga batteriets livslängd rekommenderas att batteriet underhållsladdas ungefär varannan månad, även om elbilen inte används. Använd alltid den medföljande laddaren och följ instruktionerna noggrant. Se till att batteriet laddas i en torr och säker miljö. Låt inte batteriet vara helt urladdat under längre perioder.

ADVARSLER

VIKTIG! LES NØYE OG OPPBEVAR FOR FREMTIDIG REFERANSE.

ADVARSEL Ikke egnet for barn under 36 måneder. Fare for kvelning. Små deler.

ADVARSEL Oppsyn av voksne påkrevd.

ADVARSEL La aldri barnet være uten tilsyn.

ADVARSEL Må ikke brukes på offentlige veier, gater, trafikkerte områder eller i nærheten av motorkjøretøyer.

ADVARSEL Ikke bruk i skråninger, trapper, bakker eller på ujevnt underlag.

ADVARSEL Må ikke brukes i nærheten av svømmebassenger, dammer, trapper eller andre vannmasser.

ADVARSEL Skal kun brukes på flate, tørre og jevne overflater.

ADVARSEL Kun ett barn kan bruke kjøretøyet om gangen.

ADVARSEL Ikke overskrid den maksimale vektgrensen. Overbelastning kan føre til tap av kontroll, skade eller personskade.

ADVARSEL Ikke bruk produktet hvis det er skadet eller ikke fungerer som det skal.

ADVARSEL Hold barn borte under monteringen.

ADVARSEL Dette produktet er kun beregnet for bruk i hjemmet.

ADVARSEL Ikke gjør endringer på kjøretøyet.

ADVARSEL Barnet må ha på seg sko under bruk.

ADVARSEL Løse klær, skjurf eller skolisser kan utgjøre en fare.

- Dette er en elektrisk drevet ride-on leke.
- Montering av voksne kreves.
- Verneutstyr som hjelm, knebeskyttere og albuebeskyttere bør brukes under bruk.
- Sørg for at alle skruer, festeanordninger og beskyttelsesdeler er korrekt montert og godt tilstrammet før hver bruk.
- Oppbevares beskyttet mot regn, fuktighet og ekstreme temperaturer.
- Ikke bruk leketøyet utendørs i regn eller våte omgivelser.
- Dette produktet må oppbevares innendørs når det ikke er i bruk.
- Maksimal brukervekt: 30 kg.
- IKKE bruk produktet hvis noen del er ødelagt, skadet eller mangler. Kontakt Jollyroom AB for å få informasjon om reservedeler og instruksjoner ved behov. IKKE bytt ut deler med noe annet enn de som er anbefalt av produsenten.



BATTERIADVARSLER

ADVARSEL Oppbevar batteriet utilgjengelig for barn.

ADVARSEL Ladingen må kun utføres av en voksen person.

ADVARSEL Bruk kun laderen som følger med dette produktet.

ADVARSEL Ikke bruk kjøretøyet mens det lades.

ADVARSEL Batteriet må ikke kortsluttes, åpnes, knuses eller utsettes for varme eller brann.

ADVARSEL Hvis batteriet viser tegn på skade eller lekkasje, må du slutte å bruke produktet umiddelbart.

- Lad batteriet helt opp før første gangs bruk.
- Ikke demonter batteriet.
- Ikke utsett batteriet for sterk varme eller direkte sollys over lengre perioder.
- Ikke oppbevar batteriet i nærheten av ild, varmeovner eller andre varmekilder.
- Hvis batteriet lekker ut og kommer i kontakt med hud eller øyne, må du umiddelbart skylle med rikelig med vann og oppsøke lege.
- Batterier som lekker, er hovne eller skadet, må ikke brukes.
- Batteriet må tas ut før produktet kastes.
- Ikke stikk metallgjenstander inn i batteriet eller punkter det.
- Ikke lad batteriet lenger enn nødvendig.
- Ikke lad opp leketøyet hvis batteriet eller laderen er skadet.
- Ikke bruk laderen utendørs i regn eller våte omgivelser.
- Ikke bland gamle og nye batterier.
- Ikke bland oppladbare og ikke-oppladbare batterier.
- Ikke bland forskjellige batterityper.
- Bruk kun laderen som følger med eller anbefales av produsenten.
- Batteriet kan bare skiftes ut av autoriserte serviceleverandører. Bruk av feil type kan føre til eksplosjon.
- Brukte batterier må tas ut av leketøyet og kastes i henhold til lokale forskrifter.



SPESIFIKASJONER

Alder	3-6 år
Maksimal vekt	30 kg
Størrelse	128 x 63 x 56cm
Hastighet	3-5km/h
Motor	30 W
Lader	DC12V1000mA
Batteri	12V7AH
Fjernkontroll	2,4 G, én-til-én-funksjon
Batterier Fjernkontroll	2xAAA (ikke inkludert)
Batterier Ratt	2xAA (ikke inkludert)
Omgivelsestemperatur ved drift	0-40°C

DELELISTE

1

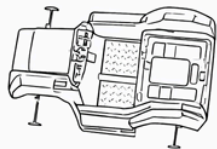

2

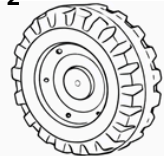

3

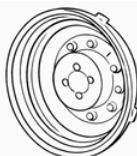

4

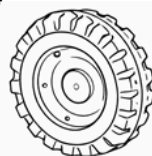

5



6



7



8



9



10

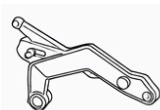

11



12



13

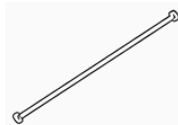

14



15



16



17



18



19



1. Kjøretøykropp x1
2. Bakhjul x2
3. Bakhjulskapsel x2
4. Forhjul x2
5. Hjulskapsel Foran x2
6. Ratt x1
7. Sete x1

8. Doserskjær x1
9. Venstre Arm x1
10. Høyre Arm x1
11. Krok x1
12. Armstøtte x2
13. Dozeraksel x1
14. Bolt x2

15. Lader x1
16. Verktøy x2
17. Fjernkontroll x1
18. Skruer x17 (1 reservedel)
19. Veltesikring x1

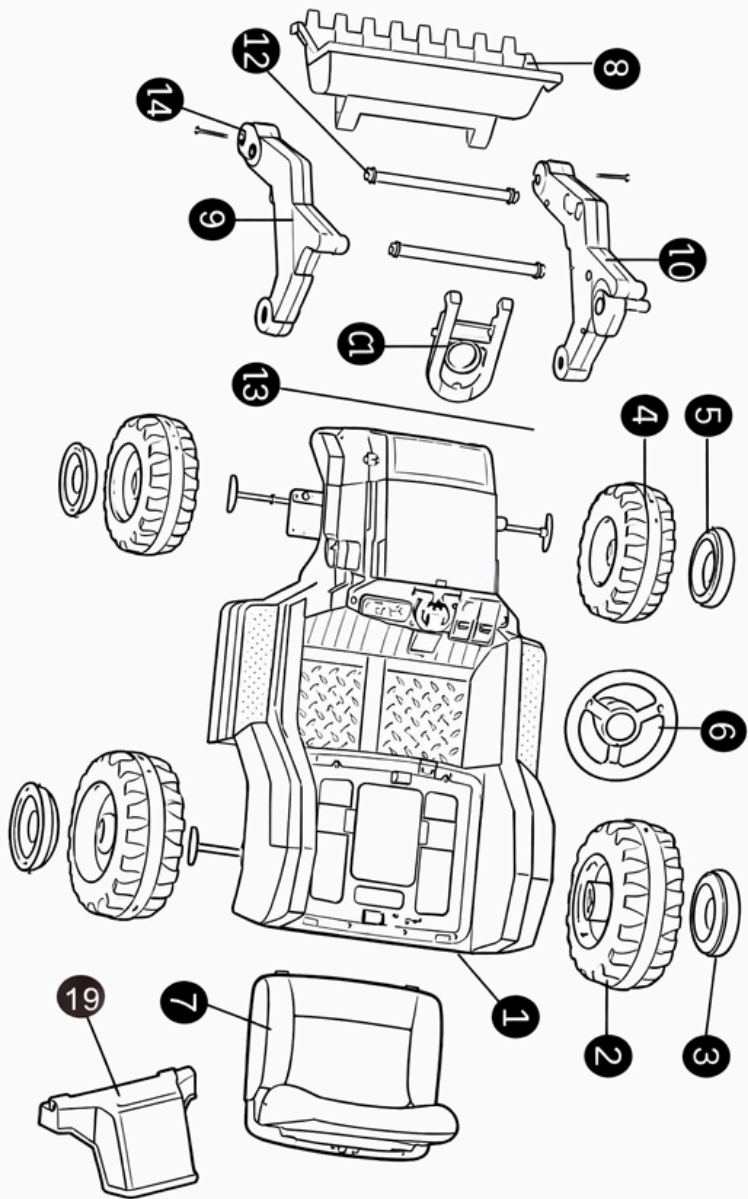

MONTERING

1. Fjern beskyttelseshylsene

Fjern beskyttelseshylsene fra akslene. Pass på at mutrene sitter på plass på akselen.

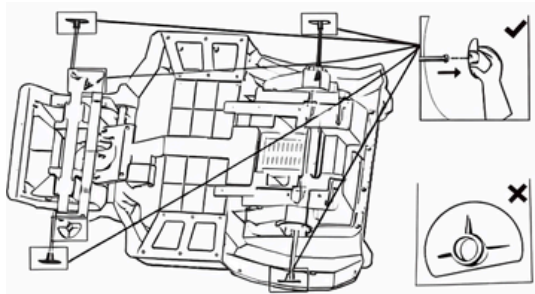

2. Løsne akselmutterne

Bruk det medfølgende verktøyet til å løsne og fjerne de to mutrene fra akselen.

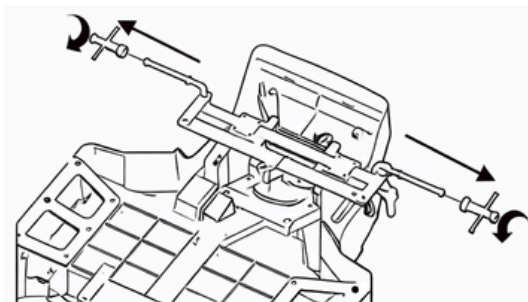

3. Monter de fremre hjulene

Sett de to forhjulene på akselen. Stram mutrene godt med det medfølgende verktøyet, og fest deretter forhjulskapslene.

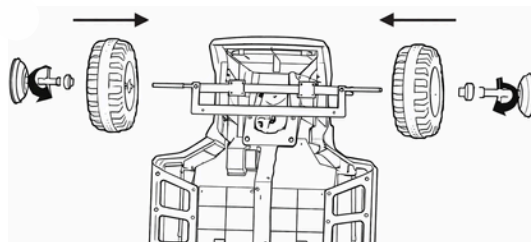

4. Fjern stripsene og skum

Klipp av og fjern alle strips, og kast skumplaten. Løsne og fjern deretter de to mutrene fra akselen ved hjelp av det medfølgende verktøyet.

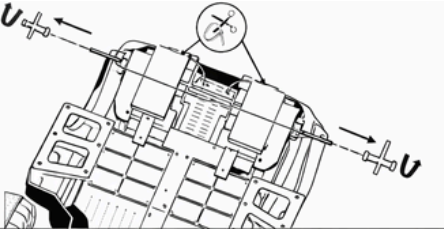

5. Monter bakhjulene

Sett de to bakhjulene på akselen. Stram mutrene godt med det medfølgende verktøyet, og fest deretter bakhjulskapslene.

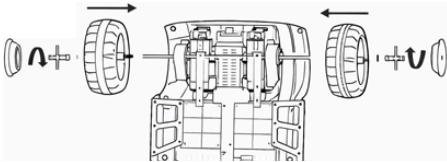

6. Installer anti-tumble-støtten

Plasser anti-tumble-støtten på baksiden av karosseriet. Fest den med fire skruer ved hjelp av en skrutrekker (medfølger ikke).

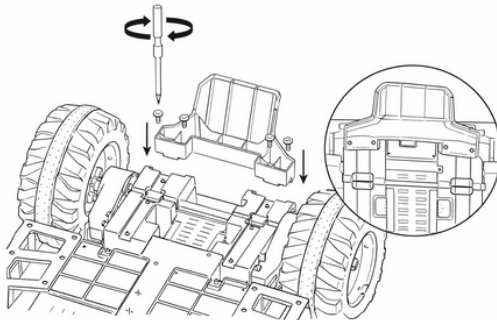

7. Monter de høyre armstøttene

Sett de to armstøttene inn i høyre arm. Fest dem med fire skruer. Trekk til skruene med en skrutrekker (medfølger ikke).

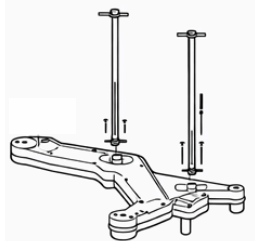

8. Sett sammen Doserskjær og armen

Fest dozeren til armen. Sett låsepinnen helt inn i dozeren som vist på illustrasjonen.

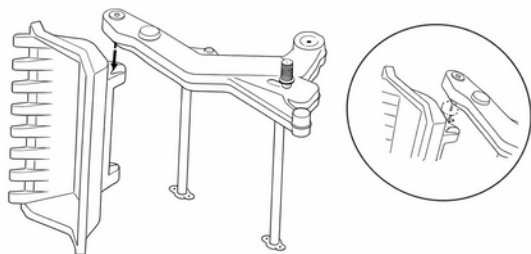

9. Fest dozerenheten

Stram monteringen med én bolt. Fest den godt med en skrutrekker.

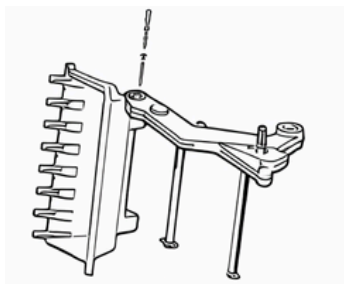

10. Sett sammen venstre arm

Monter venstre arm. Fest med én bolt og fire skruer. Trekk til alle festene med en skrutrekker.

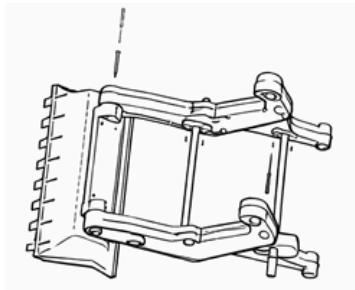

11. Monter dozerakselen

Løsne og fjern de to mutrene fra dozerakselen ved hjelp av det medfølgende verktøyet. Før akselen gjennom armen og inn i fronthuset.

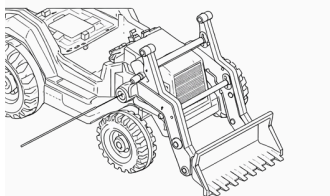

12. Fest mutrene på dozerakselen

Trekk til og lås de to mutrene på dozerakselen med det medfølgende verktøyet.

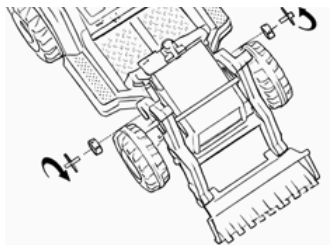

13. Monter kroken på dashbordet

Plasser kroken i dashbordet. Fest med fire skruer, og stram til med en skrutrekker.

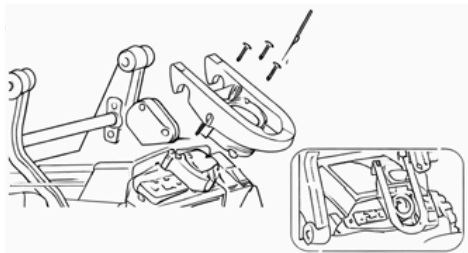

14. Monter rattet

Trykk på knappen og sett inn rattet som vist på bildet.

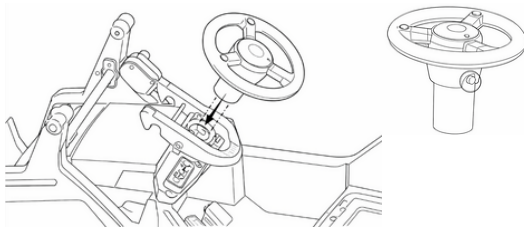

15. Monter setet

Sett den fremre delen av setet inn i karosseriet først, senk deretter ned og sett hele setet på plass.



16. Slå på batteristrømmen

Trekk ut sikkerhetsnøkkelen for å slå batteristrømmen PÅ.

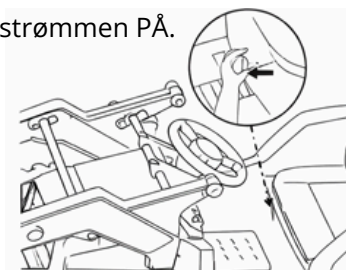

LADINSTRUKSJON

Ladekontakten er plassert i den nedre delen av bilsetet. Lad batteriet helt før første gangs bruk. Normal ladetid er 9–10 timer og må ikke overstige 15 timer. Det er normalt at batteriet og laderen blir varme under lading.

OBS! Laderen er ikke et leketøy. Bruk kun laderen som følger med dette produktet. Batterilading må kun utføres av voksne.

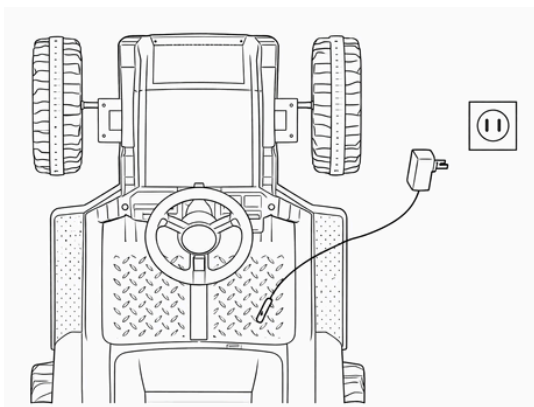

Montering av batterier (ratt)

Skru ut skruen og fjern batteridekselet. Sett inn 2 × AA-batterier. Sett dekselet på plass igjen og stram skruen.



FUNKSJON OG BRUK

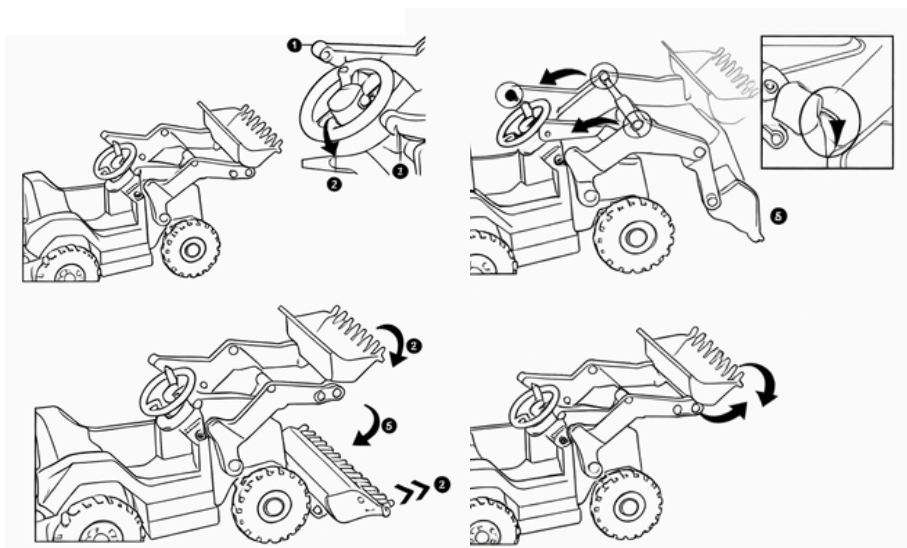
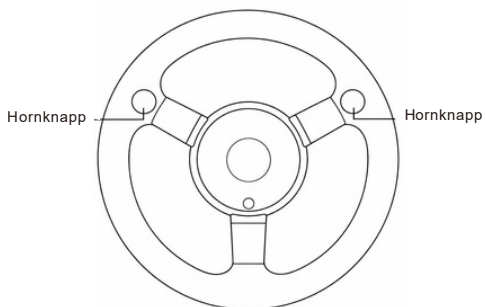

- 1: Hovedstrømbryter
- 2: Fjernkontroll- og fotpedalmodus
- 3: Fremover / Bakover
- 4: Høy / Lav hastighet
- 5: Multimediespiller

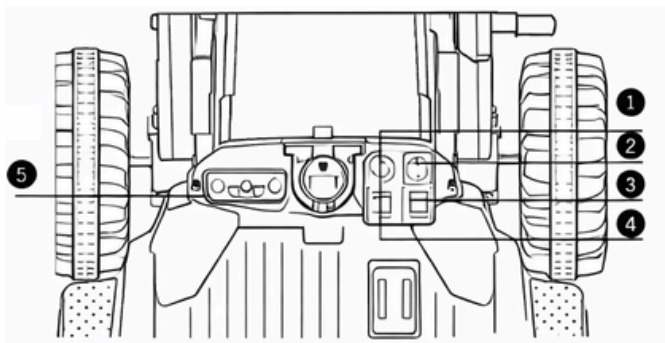

LYDPANELENS FUNKSJONER

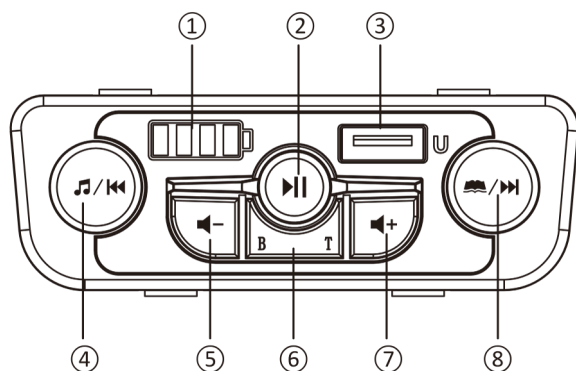

- | | |
|-------------------------|------------------------|
| 1. Batterinivåindikator | 5. Volum ned - |
| 2. Spill av/Pause | 6. Koble til telefonen |
| 3. USB-port | 7. Volum opp + |
| 4. Musikk / Forrige | 8. Historie/Neste |

FJERNKONTROLL

1. Sett inn 2 × AAA-batterier i fjernkontrollen.
 2. Slå AV strømbryteren på kjøretøyet.
 3. Trykk og hold inne M knappen på fjernkontrollen i 2-4 sekunder til LED-indikatoren begynner å blinke.
 4. Slå på strømbryteren på kjøretøyet. Når LED-indikatoren slutter å blinke og forblir tent, er paringen fullført.
- Hvis sammenkoblingen mislykkes (indikatorlampen fortsetter å blinke), ta ut batteriet og gjenta trinn 1-3.
 - Hvis fjernkontrollen ikke brukes på 10 sekunder, slukkes indikatorlampen og går til strømsparingsmodus.

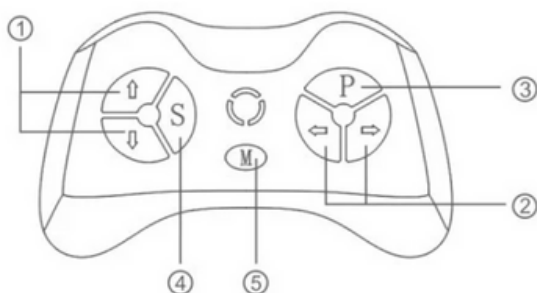

- | | |
|--------------------------------|----------------------|
| 1. Fremover / Bakover | 4. Endre Hastighet |
| 2. Sving venstre / Sving høyre | 5. Parkoblings knapp |
| 3. Brems | |

Fjernbetjeningens knapper

▲ Fremover

▼ Bakover

◀ Venstre

▶ Høyre

S - Hastighet

P- Nødbrems. Trykk én gang for å stoppe kjøretøyet umiddelbart. Trykk igjen for å slippe bremsen.

FEILSØKINGSGUIDE

Feil	Mulig årsak
Kjøretøyet fungerer ikke	Kontroller at strømbryteren er slått PÅ, at alle pluggene på kontrollpanelet under setet er riktig tilkoblet, og at batteripolene er godt festet.
	Hvis kjøretøyet er overbelastet eller blokkert, kan overstrømsvernet aktiveres og automatisk koble fra strømmen for å beskytte motoren og styrekretsen. Fjern hindringen og start kjøretøyet på nytt.
	Hvis kjøretøyet har stått lagret over lengre tid, må du kontrollere at batteriet er fulladet før bruk.
	Hvis bilen ikke kan startes med fjernkontrollen, må du kontrollere at paringen av fjernkontrollen (kodematching) er fullført på riktig måte.
	Kontroller om batteriene i fjernkontrollen er utladet, og skift dem ut om nødvendig.
Musikklyden er forvrengt eller fungerer ikke	Check whether the vehicle battery has sufficient power. Recharge the battery fully if needed.

STELL OG VEDLIKEHOLD

- Kjøretøyet er ikke vanntett og må ikke brukes i regn, på vått underlag eller i fuktige omgivelser.
- Kjør kjøretøyet på harde, flate og jevne underlag.
- Oppbevar kjøretøyet på et tørt sted innendørs når det ikke er i bruk.
- Rengjør kjøretøyet med en myk, lett fuktig klut.
- Ikke bruk sterke rengjøringsmidler, løsemidler eller høytrykksrensere.
- For å forlenge batteriets levetid anbefales det å vedlikeholdslade batteriet omtrent annenhver måned, selv om kjøretøyet ikke er i bruk. Bruk alltid den medfølgende laderen og følg instruksjonene nøye. Sørg for at batteriet lades i et tørt og trygt miljø. La ikke batteriet være helt utladet over lengre perioder.

ADVARSLER

VIGTIGT! LÆS OMHYGGELIGT OG GEM TIL SENERE BRUG.

ADVARSEL Ikke egnet til børn under 36 måneder. Fare for kvælning. Små dele.

ADVARSEL Voksenopsyn påkrævet.

ADVARSEL Lad aldrig barnet være uden opsyn.

ADVARSEL Må ikke bruges på offentlige veje, gader, trafikområder eller i nærheden af motorkøretøjer.

ADVARSEL Må ikke bruges på skråninger, trapper, bakker eller ujævne overflader.

ADVARSEL Må ikke bruges i nærheden af swimmingpools, damme, trapper eller andre vandområder.

ADVARSEL Må kun bruges på flade, tørre og jævne overflader.

ADVARSEL Der må kun være ét barn i bilen ad gangen.

ADVARSEL Overskrid ikke den maksimale vægtgrænse. Overbelastning kan medføre tab af kontrol, skader eller personskaade.

ADVARSEL Brug ikke produktet, hvis det er beskadiget eller ikke fungerer korrekt.

ADVARSEL Hold børn væk under monteringen.

ADVARSEL Dette produkt er kun beregnet til husholdningsbrug.

ADVARSEL Der må ikke foretages ændringer på køretøjet.

ADVARSEL Barnet skal have sko på under brug.

ADVARSEL Løstsiddende tøj, tørklæder eller snørebånd kan udgøre en fare.

- Dette er et elektrisk drevet ride-on-legetøj.
- Skal samles af en voksen.
- Beskyttelsesudstyr som hjelm, knæbeskyttere og albuebeskyttere skal bæres under brug.
- Sørg for, at alle skruer, fastgørelseselementer og beskyttelsesdele er monteret korrekt og strammet godt til før hver brug.
- Undgå regn, fugt og ekstreme temperaturer.
- Brug ikke legetøjet udendørs i regnvejrr eller under våde forhold.
- Dette produkt skal opbevares indendørs, når det ikke er i brug.
- Maksimal brugervægt: 30 kg.
- Brug IKKE produktet, hvis nogen del er ødelagt, beskadiget eller mangler. Kontakt Jollyroom AB for forespørgsler om reservedele og instruktioner, hvis det er nødvendigt. Udskift IKKE dele med andet end det, der er anbefalet af producenten.



ADVARSLER OM BATTERIER

ADVARSEL Opbevar batteriet utilgængeligt for børn.

ADVARSEL Opladning må kun udføres af en voksen.

ADVARSEL Brug kun den oplader, der følger med dette produkt.

ADVARSEL Brug ikke køretøjet, mens det oplades.

ADVARSEL Batteriet må ikke kortsluttes, åbnes, knuses eller udsættes for varme eller ild.

ADVARSEL Hvis batteriet viser tegn på beskadigelse eller lækage, skal du straks holde op med at bruge produktet.

- Oplad batteriet helt før første brug.
- Batteriet må ikke skilles ad.
- Udsæt ikke batteriet for kraftig varme eller direkte sollys i længere tid.
- Opbevar ikke batteriet i nærheden af ild, varmeapparater eller andre varmekilder.
- Hvis batteriet lækker og kommer i kontakt med hud eller øjne, skal du straks skylle med rigeligt vand og søge læge.
- Batterier, der er utætte, opsvulmede eller beskadigede, må ikke bruges.
- Batteriet skal tages ud, før produktet kasseres.
- Stik ikke metalgenstande ind i batteriet, og punkter det ikke.
- Oplad ikke batteriet i længere tid end nødvendigt.
- Oplad ikke legetøjet, hvis batteriet eller opladeren er beskadiget.
- Brug ikke opladeren udendørs i regnvejr eller under våde forhold.
- Bland ikke gamle og nye batterier.
- Bland ikke genopladelige og ikke-genopladelige batterier.
- Bland ikke forskellige typer batterier.
- Brug kun den oplader, der følger med eller anbefales af producenten.
- Kun autoriserede serviceleverandører må udskifte batteriet. Brug af den forkerte type kan forårsage en eksplosion.
- Brugte batterier skal tages ud af legetøjet og bortskaffes i overensstemmelse med de lokale regler.



SPECIFIKATIONER

Alder	3-6 år
Maksimal vægt	30 kg
Produktetdimensioner	128 x 63 x 56cm
Hastighed	3-5km/h
Motor	30 W
Oplader	DC12V1000mA
Batteri	12V7AH
Fjernbetjening	2.4G, en-til-en-funktion
Batterier Fjernbetjening	2xAAA (ikke inkluderet)
Batterier Rattet	2xAA (ikke inkluderet)
Omgivende driftstemperatur	0-40°C

DELELISTE

1

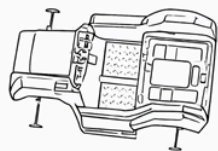

2

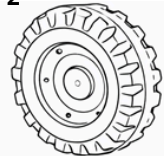

3

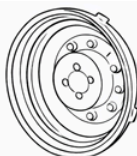

4

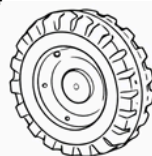

5

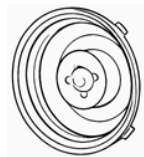

6



7



8



9



10

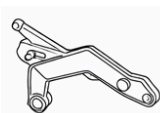

11



12

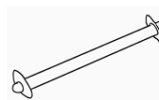

13



14



15



16



17



18



19



1. Køretøjets karrosseri x1

2. Baghjul x2

3. Baghjuls-kapsel x2

4. Forhjul x2

5. Forreste hjulkapsel x2

6. Rat x1

7. Sæde x1

8. Dozerskær x1

9. Venstre arm x1

10. Højre arm x1

11. Krog x1

12. Armstøtte x2

13. Dozer-aksel x1

14. Bolt x2

15. Oplader x1

16. Værktøj x2

17. Fjernbetjening x1

18. Skruer x17 (1 reservedel)

19. Veltesikring x1

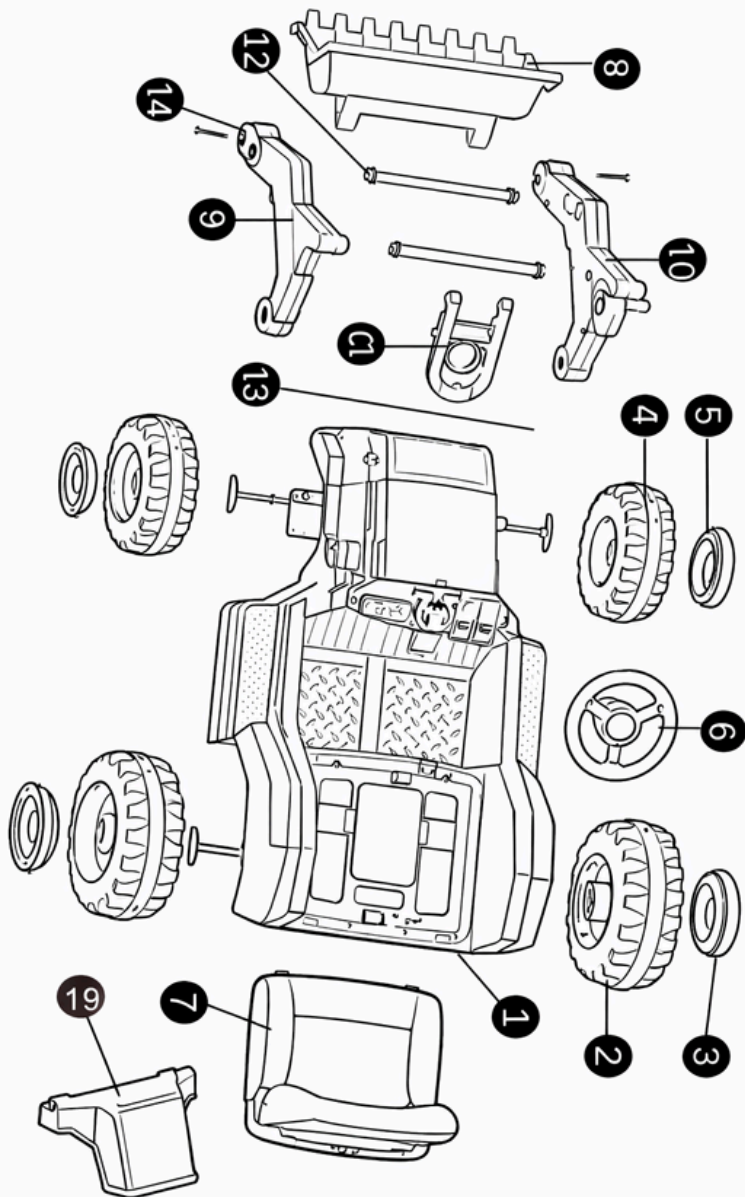

SAMLING

1. Fjern beskyttelsesærmerne

Fjern beskytteshylstrene fra akslerne. Sørg for, at møtrikkerne forbliver på plads på akslen.

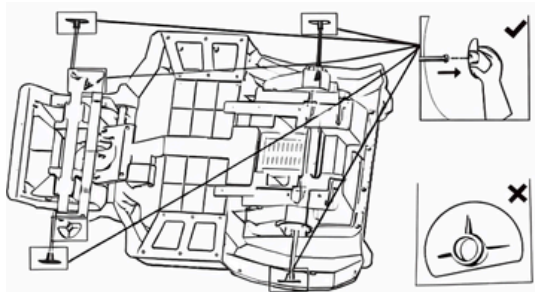

2. Løsn akslens møtrikker

Brug det medfølgende værktøj til at løsne og fjerne de to møtrikker fra akslen.

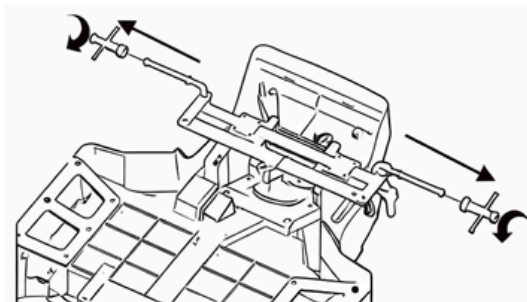

3. Monter de forreste hjul

Sæt de to forhjul på akslen. Spænd de to møtrikker godt fast med det medfølgende værktøj, og sæt derefter forhjulsdækslerne på.

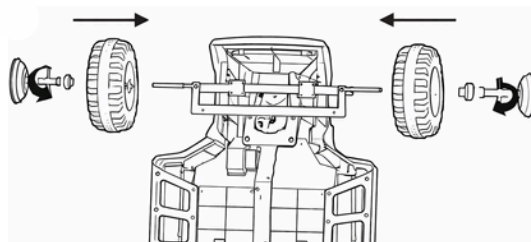

4. Fjern lynlåsband og skum

Klip og fjern alle lynlåsband, og kassér skumpladen. Løsn og fjern derefter de to møtrikker fra akslen ved hjælp af det medfølgende værktøj.

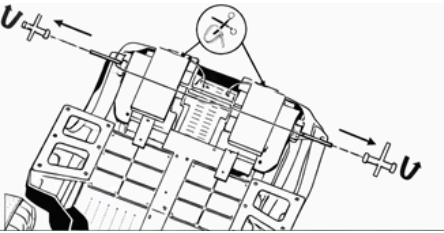

5. Monter de bageste hjul

Sæt de to baghjul på akslen. Spænd de to møtrikker godt fast med det medfølgende værktøj, og sæt derefter baghjulshætterne på.

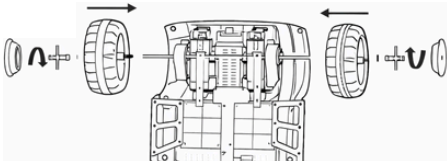

6. Installer anti-tumle-støtten

Placer anti-tummelstøtten bag på køretøjets karosseri. Fastgør den med fire skrueer ved hjælp af en skruetrækker (medfølger ikke).

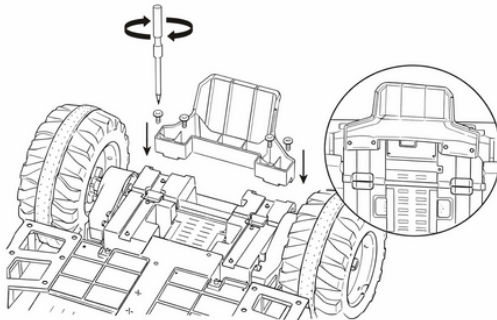

7. Monter de højre armstøtter

Sæt de to armstøtter ind i den højre arm. Fastgør dem med fire skruer. Stram skruerne med en skruetrækker (medfølger ikke).

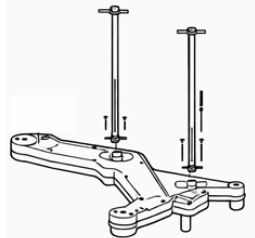

8. Saml Dozerskær og armen

Sæt dozeren fast på armen. Sæt låsetappen helt ind i dozeren som vist på illustrationen.

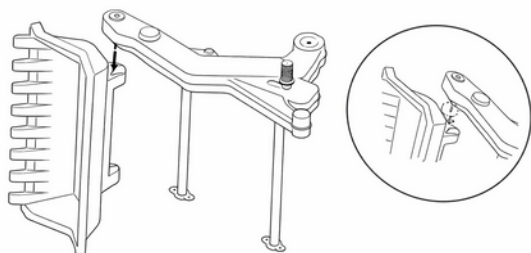

9. Fastgør dozerenheden

Spænd samlingen med en bolt. Sæt den godt fast med en skruetrækker.

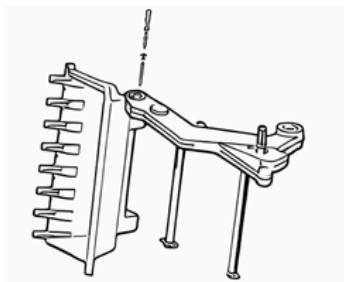

10. Saml den venstre arm

Montér den venstre arm. Fastgør den med en bolt og fire skruer. Spænd alle skruer med en skruetrækker.

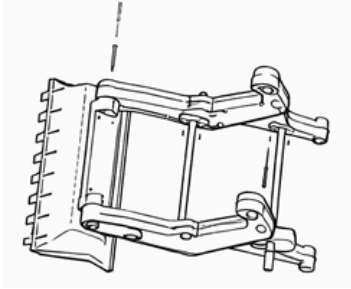

11. Installer dozerens aksel

Løsn og fjern de to møtrikker fra dozerakslen ved hjælp af det medfølgende værktøj. Sæt akslen gennem armen og ind i forreste karosseri.

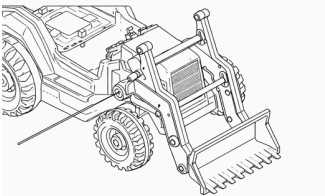

12. Fastgør dozerens akselmøtrikker

Spænd og lås de to møtrikker på dozerakslen ved hjælp af det medfølgende værktøj.

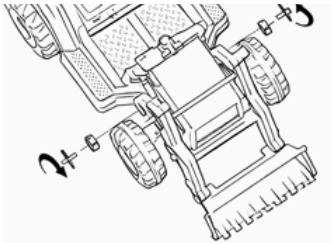

13. Monter krogen til instrumentbrættet

Placer krogen i instrumentbrættet. Fastgør den med fire skruer, og spænd dem med en skruetrækker.

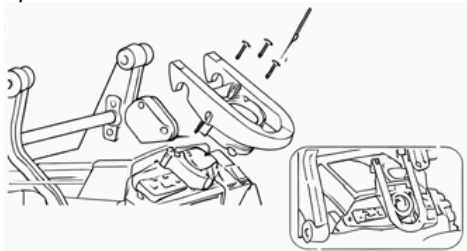

14. Sæt rattet på plads

Tryk på knappen, og sæt rattet i som vist på billedet.

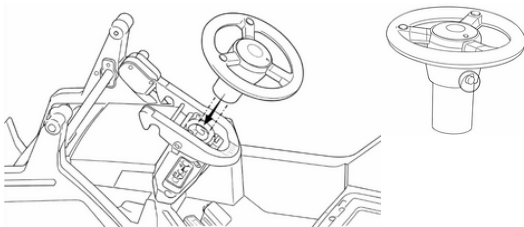

15. Installer sædet

Sæt først den forreste del af sædet ind i kroppen, og sænk og placer derefter hele sædet på plads.



16. Tænd for batteristrømmen

Træk sikkerhedsnøglen ud for at tænde for batteriet.

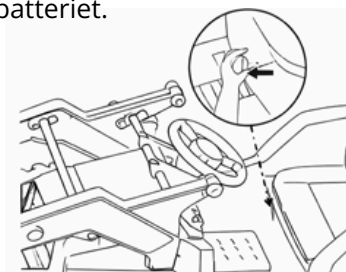

OPLADELSESINSTRUKTION

Opladningsstikket er placeret i den nederste del af autostolen.

Oplad batteriet fuldt før første brug. Normal opladningstid er 9–10 timer og må ikke overstige 15 timer. Det er normalt, at batteriet og opladeren bliver varme under opladning.

ADVARSEL! Opladeren er ikke et legetøj. Brug kun opladeren, der følger med dette produkt. Opladning af batteriet må kun udføres af voksne.

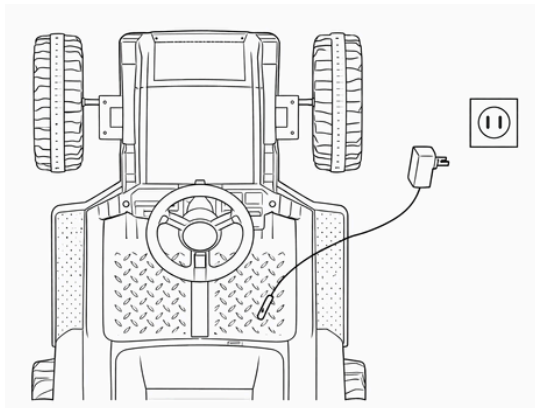

Montering af batterier (rat)

Skrue skruen ud og fjern batteridækslet. Indsæt 2 × AA-batterier. Sæt dækslet på igen og spænd skruen.



FUNKTION OG BETJENING

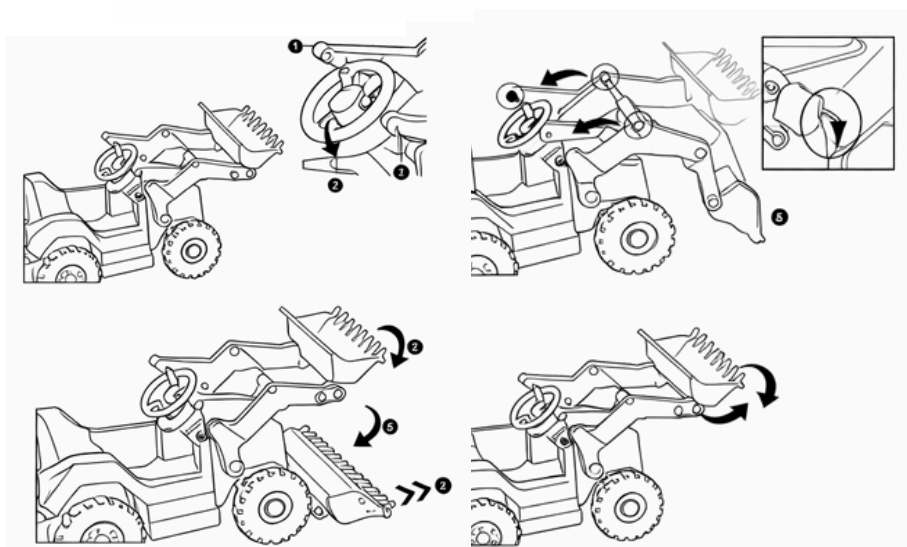
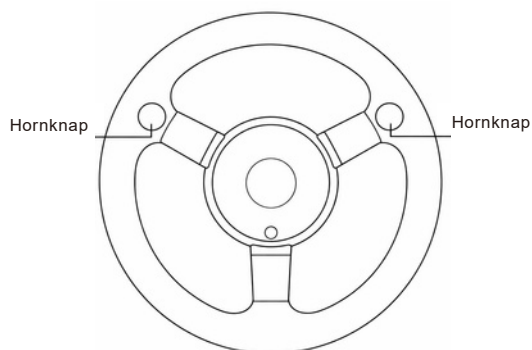

- 1: Hovedafbryder
- 2: Omskifter til fjern- og fodgaskontrol
- 3: Frem / Baglæns
- 4: Høj / Lav hastighed
- 5: Multimediaefspiller

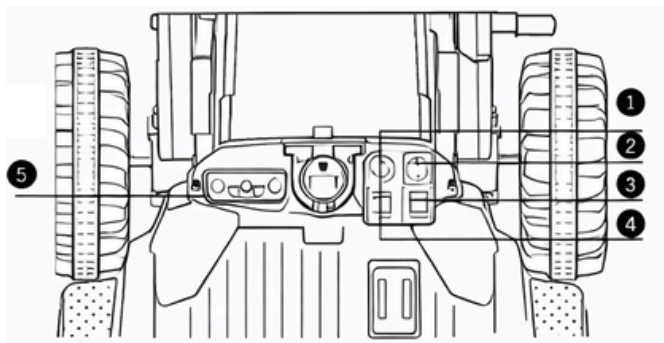

LYDPANELENS FUNKTIONER

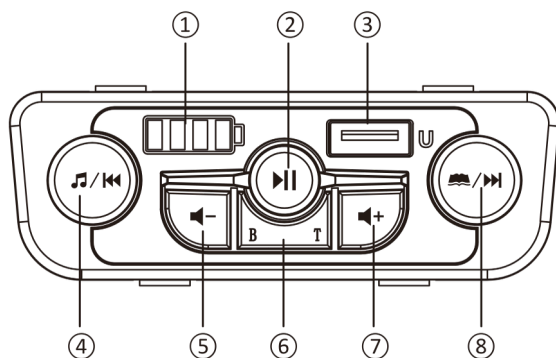

- | | |
|----------------------------|--------------------|
| 1. Batteriniveau-indikator | 5. Lydstyrke ned - |
| 2. Afspil/Pause | 6. Tilslut telefon |
| 3. USB-port | 7. Lydstyrke op + |
| 4. Musik/Forrige | 8. Historie/Næste |

FJERNBETJENING

1. Sæt 2 × AAA-batterier i fjernbetjeningen.
 2. Sluk for kontakten på køretøjet.
 3. Tryk og hold "M"-knappen nede i 2-4 sekunder, indtil indikatorlampen begynder at blinke.
 4. Tænd for køretøjet. Når indikatorlampen skifter fra at blinke til at lyse konstant, er parringsprocessen afsluttet.
- Hvis parringen mislykkes (indikatorlampen fortsætter med at blinke), skal du tage batteriet ud og gentage trin 1-3.
 - Hvis fjernbetjeningen ikke betjenes i 10 sekunder, slukkes indikatorlyset for at gå i strømbesparende tilstand.

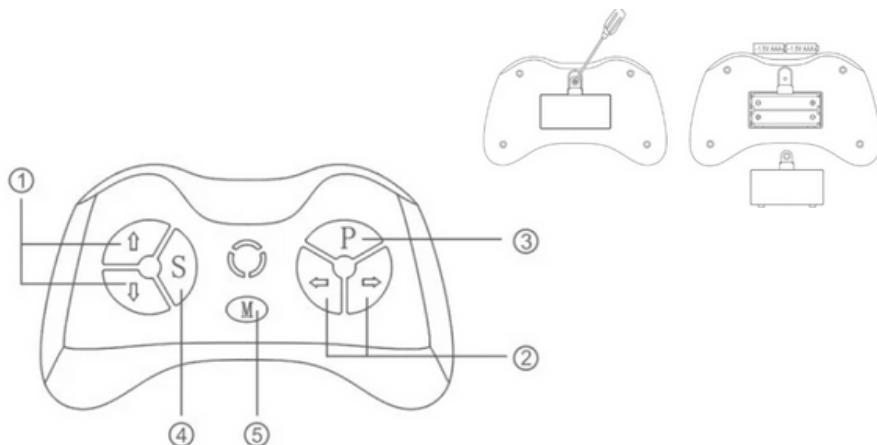

- | | |
|--------------------|------------------------|
| 1. Frem/Baglæns | 4. Skift Hastighed |
| 2. Venstre / Højre | 5. Knap til Parkobling |
| 3. Bremse | |

Fjernbetjeningsknapper

▲ Frem

▼ Baglæns

◀ Venstre

▶ Højre

S - Hastighed

P-Nødbremse. Tryk én gang for at stoppe bilen med det samme. Tryk igen for at slippe bremsen.

FEJLFINDINGSVEJLEDNING

Fejl	Mulig årsag
Køretøjet fungerer ikke	Sørg for, at afbryderen er tændt, at alle stik på kontrolpanelet under sædet er korrekt tilsluttet, og at batteripolerne er forsvarligt fastgjort.
	Hvis køretøjet er overbelastet eller blokeret, kan overstrømsbeskyttelsen aktiveres og automatisk afbryde strømmen for at beskytte motoren og styrekredsløbet. Fjern forhindringen, og genstart køretøjet.
	Hvis køretøjet har været opbevaret i længere tid, skal du kontrollere, om batteriet er fuldt opladet før brug.
	Hvis bilen ikke kan startes med fjernbetjeningen, skal du kontrollere, at fjernbetjeningens parringsfunktion (kodematchning) er udført korrekt.
	Kontroller, om batterierne i fjernbetjeningen er flade, og udskift dem om nødvendigt.
Musiklyden er forvrænget eller virker ikke	Kontrollér, om køretøjets batteri har tilstrækkelig strøm. Genoplad batteriet helt, hvis det er nødvendigt.

PLEJE OG VEDLIGEHOLDELSE

- Køretøjet er ikke vandafvisende og må ikke bruges i regnvejr, på våde overflader eller i fugtige omgivelser.
- Brug køretøjet på hårde, flade og jævne overflader.
- Køretøjet skal opbevares på et tørt indendørs sted, når det ikke er i brug.
- Rengør køretøjet med en blød, let fugtig klud.
- Brug ikke skrappe rengøringsmidler, opløsningsmidler eller højtryksrensere.
- For at forlænge batteriets levetid anbefales det at vedligeholdelseslade batteriet cirka hver anden måned, også selv om køretøjet ikke anvendes. Brug altid den medfølgende oplader og følg instruktionerne omhyggeligt. Sørg for, at batteriet oplades i et tørt og sikkert miljø. Lad ikke batteriet forblive helt afladet i længere perioder.

VAROITUKSET

TÄRKEÄÄ! LUE HUOLELLISESTI JA SÄILYTÄ MYÖHEMPÄÄ KÄYTTÖÄ VARTEN.

VAROITUS Ei sovellu alle 36 kuukauden ikäisille lapsille.

Tukehtumisvaara. Pieniä osia.

VAROITUS Aikuisen valvonta vaaditaan tuotetta käytettäessä.

VAROITUS Älä koskaan jätä lasta ilman valvontaa.

VAROITUS Älä käytä yleisillä teillä, kaduilla, liikennealueilla tai moottoriajoneuvojen läheisyydessä.

VAROITUS Älä käytä rinteessä, portaissa, kukkuloilla tai epätasaisilla pinnoilla.

VAROITUS Älä käytä uima-altaiden, lampien, laiturien tai muiden vesistöjen lähellä.

VAROITUS Käytettäväksi vain tasaisilla, kuivilla ja tasaisilla pinnoilla.

VAROITUS Vain yksi lapsi voi käyttää ajoneuvoa kerrallaan.

VAROITUS Älä ylitä enimmäispainorajaa. Ylikuormitus voi aiheuttaa hallinnan menetyksen, vaurioita tai loukkaantumisen.

VAROITUS Älä käytä tuotetta, jos se on vaurioitunut tai ei toimi oikein.

VAROITUS Pidä lapset poissa tuotteen kokoamisen aikana.

VAROITUS Tämä tuote on tarkoitettu vain kotikäyttöön.

VAROITUS Älä muokkaa ajoneuvoa.

VAROITUS Lapsen on käytettävä kenkiä käytön aikana.

VAROITUS Löysät vaatteet, huivit tai kengännauhat voivat aiheuttaa vaaran.

- Tämä on sähkökäyttöinen ajolelu.
- Aikuisen kokoonpano vaaditaan.
- Käytön aikana on käytettävä suojarusteita, kuten kypärää, polvi- ja kyynärsuojia.
- Varmista, että kaikki ruuvit, kiinnikkeet ja suojaosat on asennettu oikein ja kiristetty tukevasti ennen jokaista käyttökertaa.
- Säilytetään sateelta, kosteudelta ja äärimmäisiltä lämpötiloilta suojassa.
- Älä käytä lelua ulkona sateessa tai märissä olosuhteissa.
- Tämä tuote on säilytettävä sisätiloissa, kun sitä ei käytetä.
- Käyttäjän enimmäispaino: 30 kg.
- ÄLÄ käytä tuotetta, jos jokin osa on rikki, vaurioitunut tai puuttuu. Ota tarvittaessa yhteyttä Jollyroom AB:hen varaosia ja ohjeita koskeissa tiedusteluissa. ÄLÄ korvaa osia muilla kuin valmistajan suosittelemilla osilla.



AKKUVAROITUKSET

VAROITUS Pidä akku poissa lapsen ulottuvilta.

VAROITUS Latauksen saa suorittaa vain aikuinen.

VAROITUS Käytä vain tämän tuotteen mukana toimitettua laturia.

VAROITUS Älä käytä ajoneuvoa latauksen aikana.

VAROITUS Älä oikosulje, avaa, murskaa tai altista akkua kuumuudelle tai tulelle.

VAROITUS Jos akussa on merkkejä vaurioista tai vuodosta, lopeta tuotteen käyttö välittömästi.

- Lataa akku täyteen ennen ensimmäistä käyttöä.
- Älä pura akkua.
- Älä altista akkua liialliselle kuumuudelle tai suoralle auringonvalolle pitkäksi aikaa.
- Älä säilytä akkua tulen, lämmittimien tai muiden lämmönlähteiden lähellä.
- Jos akku vuotaa ja nestettä joutuu iholle tai silmiin, huuhtele välittömästi runsaalla vedellä ja ota yhteys lääkäriin.
- Vuotavia, turvonneita tai vaurioituneita paristoja ei saa käyttää.
- Paristo on poistettava ennen tuotteen hävittämistä.
- Älä työnnä metalliesineitä akun sisään tai puhkaise sitä.
- Älä lataa akkua pidempään kuin on tarpeen.
- Älä lataa lelua, jos akku tai laturi on vaurioitunut.
- Älä käytä laturia ulkona sateessa tai märissä olosuhteissa.
- Älä sekoita vanhoja ja uusia paristoja.
- Älä sekoita ladattavia ja ei-ladattavia paristoja.
- Älä sekoita erityyppisiä paristoja.
- Käytä vain valmistajan mukana toimitettua tai valmistajan suosittelemaa laturia.
- Akun saa vaihtaa vain valtuutettu huoltoliike. Väärän tyyppisen akun käyttö voi aiheuttaa räjähdyksen.
- Käytetyt paristot on poistettava lelusta ja hävitettävä paikallisten määräysten mukaisesti.



TEKNISET TIEDO

Ikä	3-6 vuotta
Enimmäispaino	30 kg
Koko	128 x 63 x 56cm
Nopeus	3-5km/h
Moottori	30 W
Laturi	DC12V1000mA
Akku	12V7AH
Kauko-ohjain	2,4G, yksi yhteen -toiminto
Kaukosäätimen paristo	2xAAA (ei sisälly)
Ohjauspyörän paristo	2xAA (ei sisälly)
Käyttölämpötila / Ympäristön lämpötila käytön aikana	0-40°C

OSALUETTELO

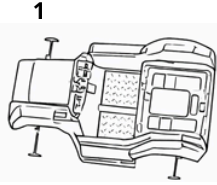

1

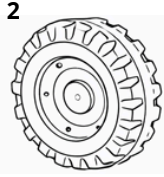

2

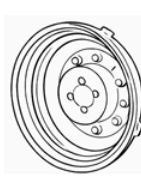

3

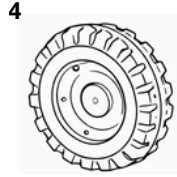

4



5

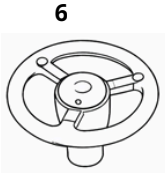

6



7



8

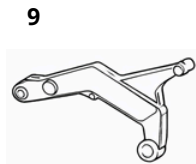

9

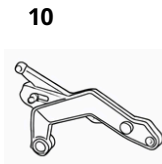

10

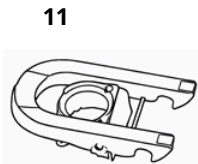

11

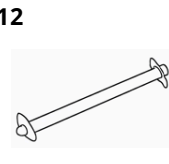

12

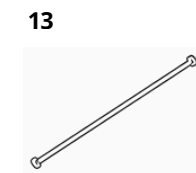

13

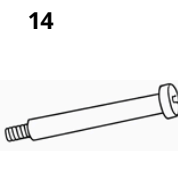

14

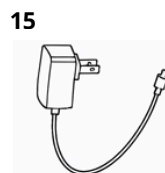

15



16



17



18

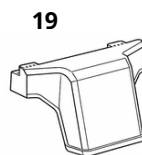

19

1. Ajoneuvon kori x1
2. Takapyörä x2
3. Takapyörän pyöräkapseli x2
4. Etupyörä x2
5. Etupyörän suojakuppi x2
6. Ohjauspyörä x1
7. Istuin x1

8. Puskulevy x1
9. Vasen varsi x1
10. Oikea varsi x1
11. Koukku x1
12. Varren tukiosa x2
13. Puskulevyn akseli x1
14. Pultti x2

15. Laturi x1
16. Työkalu x2
17. Kauko-ohjain x1
18. Ruuvi x17 (1 varakappale)
19. Kaatumissuoja x1

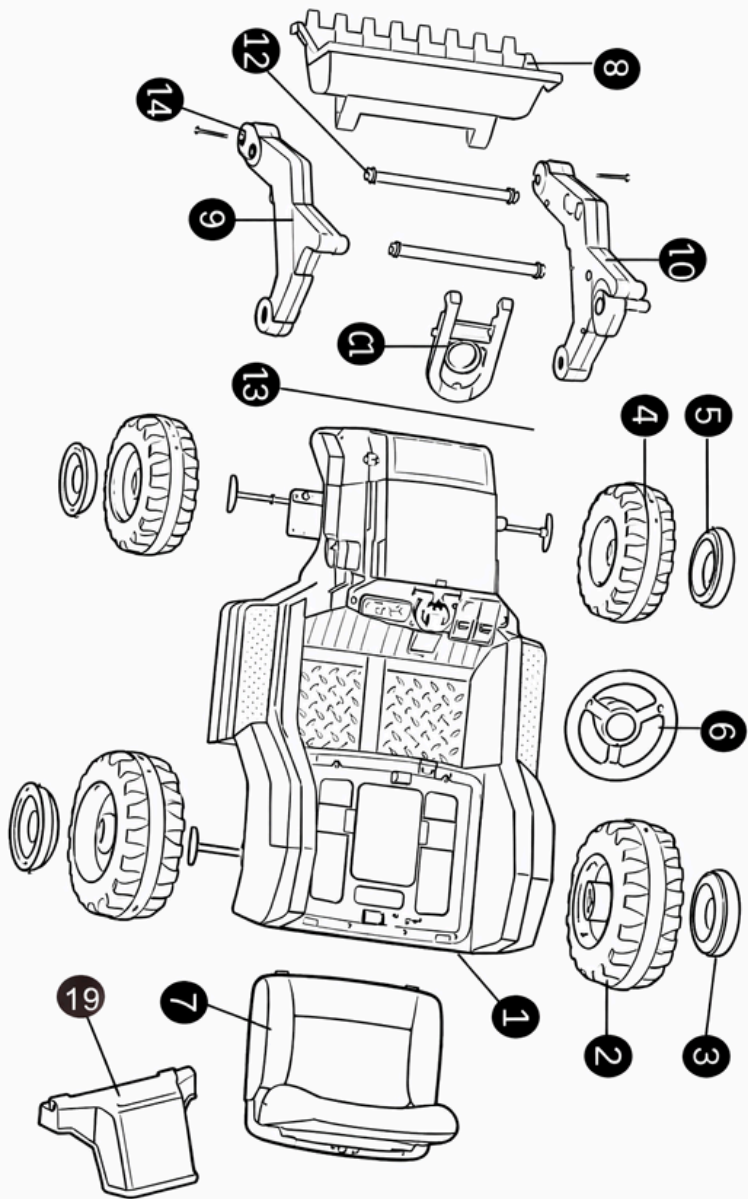

AENNUS

1. Poista suojaholkit

Poista akselien suojaholkit. Varmista, että mutterit pysyvät paikoillaan akselissa.

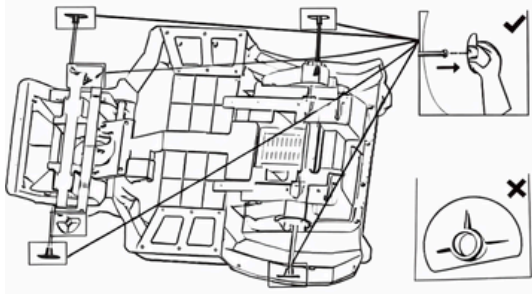

2. Irrota akselimutterit

Löysää ja irrota akselin kaksi mutteria mukana toimitetuilla työkaluilla.

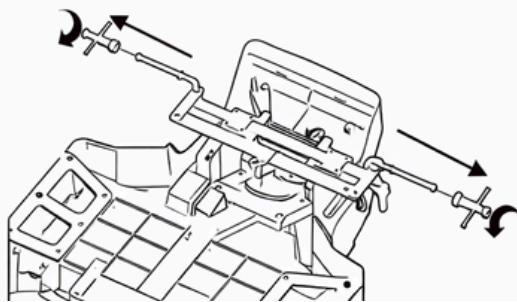

3. Asenna etupyörät

Työnä kaksi etupyörää akselille. Kiristä kaksi mutteria tukevasti mukana toimitetuilla työkaluilla ja kiinnitä etupyörien suojakupit.

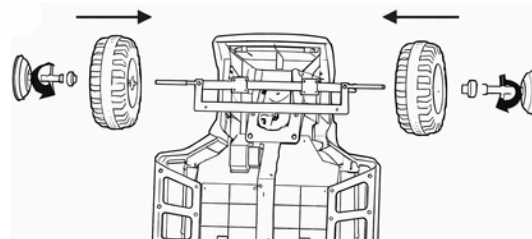

4. Poista nippusiteet ja vaahtomuovi

Leikkaa ja poista kaikki nippusiteet ja hävitä vaahtomuovilevy. Löysää ja irrota sen jälkeen akselin kaksi mutteria mukana toimitetuilla työkaluilla.

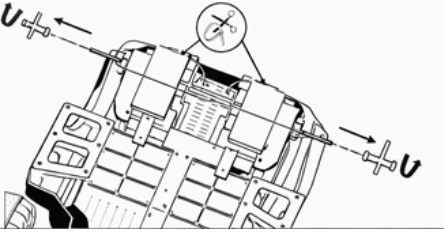

5. Asenna takapyörät

Työnnä kaksi takapyörää akselille. Kiristä kaksi mutteria tukevasti mukana toimitetuilla työkaluilla ja kiinnitä takapyörien suojakupit.

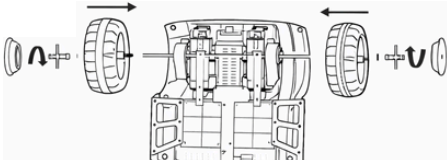

6. Asenna kaatumisenestotuki

Aseta kaatumisenestotuki ajoneuvon rungon takaosaan. Kiinnitä se neljällä ruuvilla ja kiristä ruuvimeisselillä (ei sisälly pakkaukseen).

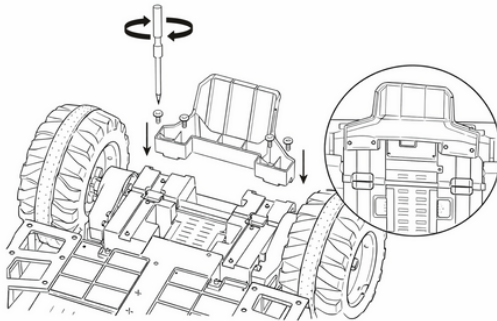

7. Asenna oikean varren tukiosat

Työnnä kaksi tukiosaa oikeaan varteeseen. Kiinnitä ne neljällä ruuvilla ja kiristä ruuvimeisselillä (ei sisälly pakkaukseen).

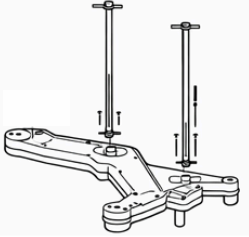

8. Kokoa puskulevy ja varsi

Kiinnitä puskulevy varteeseen. Työnnä lukitustappi kokonaan puskulevyyn kuvan mukaisesti.

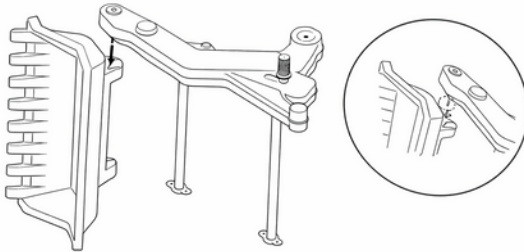

9. Kiinnitä puskulevykokoonpano

Kiristä kokoonpano yhdellä pultilla. Kiinnitä se tukevasti ruuvimeisselillä.

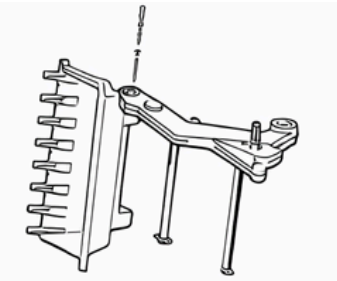

10. Kokoa vasen varsi

Asenna vasen varsi. Kiinnitä se yhdellä pultilla ja neljällä ruuvilla. Kiristä kaikki kiinnikkeet ruuvimeisselillä.

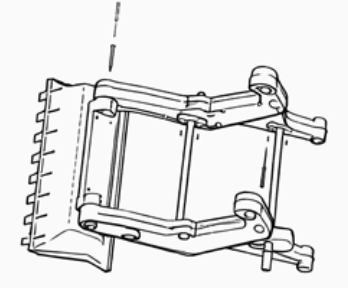

11. Asenna puskulevyn akseli

Löysää ja irrota puskulevyn akselin kaksi mutteria mukana toimitetuilla työkaluilla. Työnnä akseli varren läpi ja rungon etuosaan.

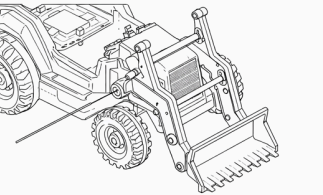

12. Kiinnitä puskulevyn akselin mutterit

Kiristä ja lukitse kaksi mutteria puskulevyn akselissa mukana toimitetuilla työkaluilla.

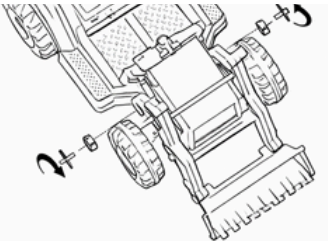

13. Asenna kojelaudan koukku

Aseta koukku kojelautaan. Kiinnitä se neljällä ruuvilla ja kiristä ruuvimeisselillä.

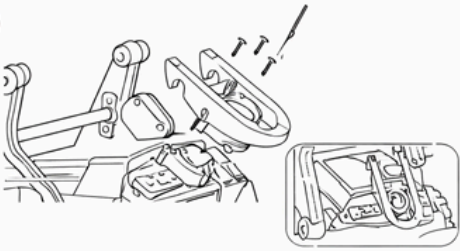

14. Asenna ohjauspyörä

Paina painiketta ja työnnä ohjauspyörä paikalleen kuvan mukaisesti.

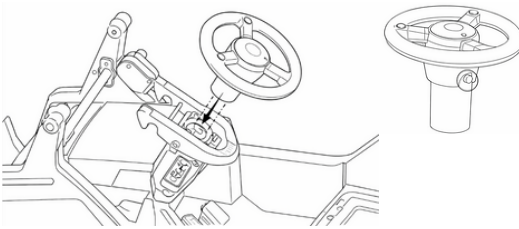

15. Asenna istuin

Työnnä istuimen etuosa ensin runkoon, laske sitten koko istuin alas ja aseta se paikalleen.



16. Kytke akun virta päälle

Vedä turva-avain ulos kytkeäksesi akun virran päälle.

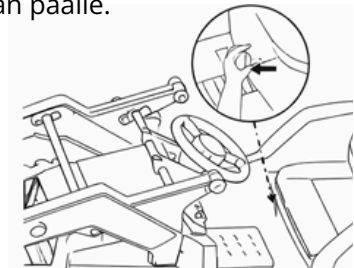

LATAUSOHJEET

Latausliitäntä sijaitsee istuimen alapuolella auton alaosassa.

Lataa akku täyteen ennen ensimmäistä käyttöä. Normaali latausaika on 9–10 tuntia, eikä se saa ylittää 15 tuntia. On normaalia, että akku ja laturi lämpenevät latauksen aikana.

VAROITUS! Laturi ei ole lelu. Käytä vain tämän tuotteen mukana toimitettua laturia. Akun latauksen saa suorittaa vain aikuinen.

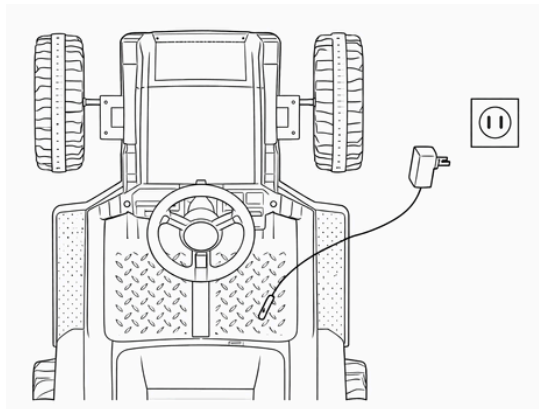

Paristojen asennus (ohjauspyörä)

Irrota ruuvi ja paristokansi. Aseta 2 × AA-paristoa. Aseta kansi takaisin paikoilleen ja kiristä ruuvi.



TOIMINNOT JA KÄYTTÖ

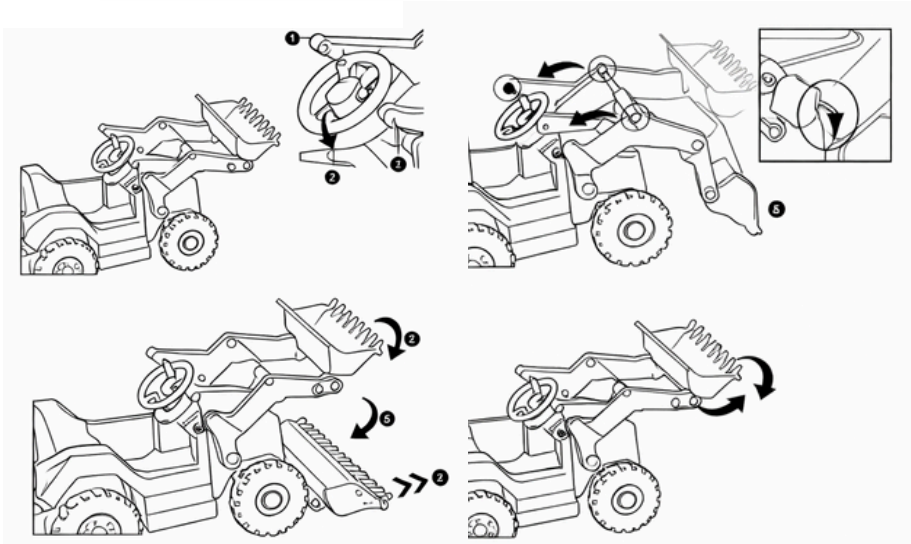
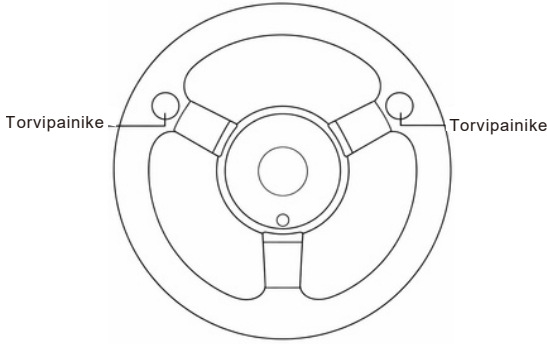

- 1: Päävirtakytkin
- 2: Kauko-ohjain- ja jalkapoljin-tila
- 3: Eteenpäin / Taaksepäin
- 4: Suuri / Pieni Nopeus
- 5: Multim mediasoitin

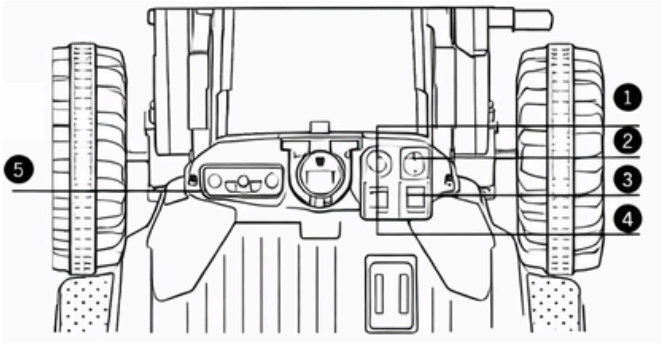

ÄÄNIPANEELIN TOIMINNOT

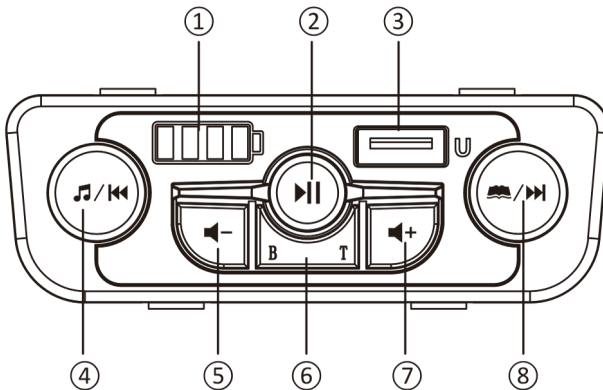

- | | |
|------------------------------|----------------------|
| 1. Akun varaustason ilmaisin | 5. Äänenvoimakkuus - |
| 2. Toista / Tauko | 6. Yhdistä puhelin |
| 3. USB-liitäntä | 7. Äänenvoimakkuus + |
| 4. Musiikki/Edellinen | 8. Tarina/Seuraava |

KAUKO-OHJAIN

1. Aseta 2 × AAA-paristoa kaukosäätimeen.
 2. Kytke ajoneuvon virtakytkin pois päältä.
 3. Pidä M-painiketta painettuna 2-4 sekuntia, kunnes merkkivalo alkaa vilkkua.
 4. Kytke ajoneuvo päälle. Kun merkkivalo vaihtuu vilkkuvasta tasaiseksi, pariliitos on valmis.
- Jos pariliitos ei onnistu (merkkivalo vilkkuu edelleen), poista paristo ja toista vaiheet 1-3.
 - Jos kaukosäädintä ei käytetä 10 sekuntiin, merkkivalo sammuu ja siirtyy virransäästötilaan.

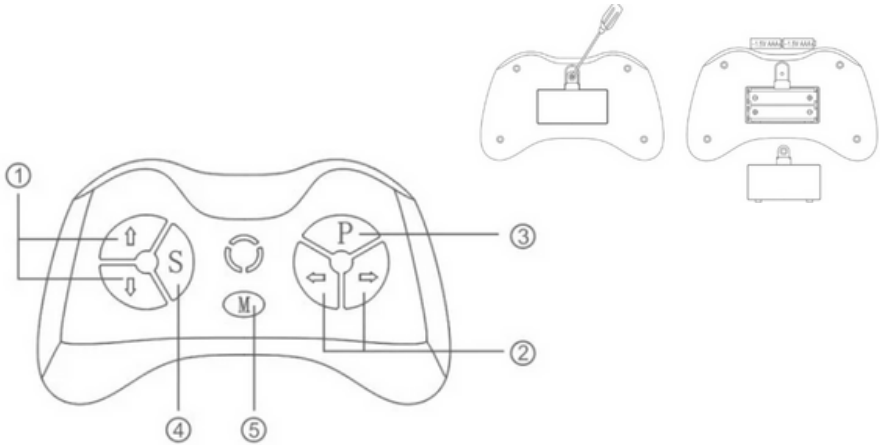

1. Eteenpäin/Taaksepäin
2. Käännä vasemmalle / Käännä oikealle
3. Jarru
4. Vaihda Nopeus
5. Pariliitospainike

Kauko-ohjaimen painikkeiden

- ▲ Eteen
- ▼ Taakse
- ◀ Vasemmalle
- ▶ Oikealle
- S - Nopeus

P – Jarru. Paina kerran pysäyttääksesi ajoneuvon välittömästi. Paina uudelleen vapauttaaksesi jarrun.

VIANETSINTÄ

Vika	Mahdollinen syy
Ajoneuvo ei toimi	Varmista, että virtakytkin on asennossa ON, kaikki istuimen alla olevat ohjauspaneelin liittimet ovat oikein kytketty ja akun navat ovat tukevasti kiinni.
	Jos ajoneuvo on ylikuormitettu tai jumissa, ylivirtasuoja voi aktivoitua ja katkaista virran moottorin ja ohjauspiirin suojaamiseksi. Poista este ja käynnistä ajoneuvo uudelleen.
	Jos ajoneuvoa on säilytetty pitkään, tarkista että akku on ladattu täyteen ennen käyttöä.
	Jos ajoneuvo ei käynnisty kaukosäätimellä, tarkista että kaukosäätimen paritus (koodin yhdistäminen) on suoritettu oikein.
	Tarkista, ovatko kaukosäätimen paristot heikot, ja vaihda ne tarvittaessa.
Musiikin ääni on vääristynyt tai ei toimi	Tarkista, että ajoneuvon akussa on riittävästi virtaa. Lataa akku täyteen tarvittaessa.

HOITO JA YLLÄPITO

- Ajoneuvo ei ole vedenkestävä, eikä sitä saa käyttää sateessa, märillä pinnoilla tai kosteissa ympäristöissä.
- Käytä ajoneuvoa kovilla, tasaisilla ja tasaisilla pinnoilla.
- Säilytä ajoneuvo kuivassa sisätilassa, kun sitä ei käytetä.
- Puhdista ajoneuvo pehmeällä, kevyesti kostealla liinalla.
- Älä käytä voimakkaita puhdistusaineita, liuottimia tai korkeapainepesuaineita.
- Akun käyttöään pidentämiseksi suositellaan akun ylläpitolatausta noin joka toinen kuukausi, vaikka ajoneuvo ei olisi käytössä. Käytä aina mukana toimitettua laturia ja noudata ohjeita huolellisesti. Varmista, että akku ladataan kuivassa ja turvallisessa ympäristössä. Älä anna akun olla täysin tyhjentynyt pitkiä aikoja.



UK
Produced by: Jollyroom AB
Sörredsvägen 111, SE-418 78 Göteborg, Sweden
Contact: +46313100000
www.jollyroom.com/contact

SE
Producerad av: Jollyroom AB
Sörredsvägen 111, SE-418 78 Göteborg, Sweden
Kontakt: +46313100000
www.jollyroom.com/contact

NO
Produsert av: Jollyroom AB
Sörredsvägen 111, SE-418 78 Göteborg, Sweden
Kontakt: +4733509350
www.jollyroom.com/contact

DK
Produceret af: Jollyroom AB
Sörredsvägen 111, SE-418 78 Göteborg, Sweden
Kontakt: 88448888
www.jollyroom.com/contact

FI
Tuottanut: Jollyroom AB
Sörredsvägen 111, SE-418 78 Göteborg, Sweden
Asiakaspalvelu: 0942415555
www.jollyroom.com/contact

DE
Produziert von: Jollyroom AB
Sörredsvägen 111, SE-418 78 Göteborg, Sweden
Kundenservice: +4904029997999
www.jollyroom.com/contact