

# moweo

Changing Station with Bath

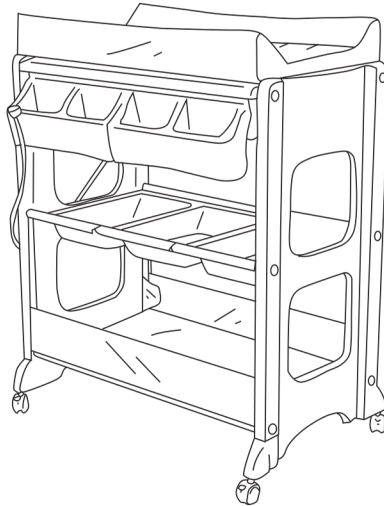

max 11 kg

## IMPORTANT!

READ CAREFULLY AND  
KEEP FOR FUTURE  
REFERENCE.

Model: Moweo  
Changing Station with Bath  
(BB070)

## ADVARSEL!

LÆS OMHYGGELIGT  
OG GEM TIL  
FREMTIDIG  
REFERENCE.

Model: Moweo  
Puslebord med badekar  
(BB070)

## VIKTIGT!

LÄS NOGA OCH  
BEHÅLL FÖR FRAMTIDA  
REFERENS.

Modell: Moweo  
Skötbord med bad  
(BB070)

## TÄRKEÄÄ!

LUE OHJEET  
HUOLELLISESTI JA  
SÄILYTÄ NE TULEVAA  
TARVETTA VARTEN.

Malli: Moweo  
Hoitopöytä Kylpyammeella  
(BB070)

## ADVARSEL!

LES NØYE OG BEHOLD  
FOR FREMTIDIG  
REFERANSE.

Modell: Moweo  
Stellebord med Badebalje  
(BB070)

## WICHTIG!

LESEN SIE DIESE HINWEISE  
AUFMERKSAM UND  
BEWAHREN SIE SIE FÜR  
ZUKÜNFTIGE FRAGEN AUF.

Modell: Moweo  
Wickeltisch mit Badewanne  
(BB070)

# WARNING

## IMPORTANT – READ CAREFULLY AND KEEP FOR FUTURE REFERENCE

**WARNING!** Never leave the child unattended.

**WARNING!** All assembly fittings shall always be correctly tightened and checked regularly.

**WARNING!** Be aware of the risk of open fires and other sources of strong heat, such as electric bar fires, gas fires, etc. in the near vicinity of the changing unit.

**WARNING!** No other changing mattress than the one included with this product shall be used.

**WARNING!** Ensure all four wheels are locked when the changing unit is in use.

**WARNING!** The maximum age and weight of the child for which this product is intended is 12 months, and up to 11 kg.

**WARNING!** Any additional or replacement parts shall only be obtained from the manufacturer.

**WARNING!** Do not use the changing unit when any part is broken, torn or missing.

### WARNING - DROWNING HAZARD

- Children have drowned while bathing.
- Children can drown in as little as 2 cm of water in a very short time.
- Always remain in contact with your child during bathing.
- Never leave your baby unattended in the bath, even for a few moments. If you need to leave the room, take the baby with you.
- Babies and young children are at risk of drowning when being bathed.
- Never use this product on an elevated surface not intended for this product.
- To avoid scalding by hot water, position the product in such a way to prevent the child from reaching the source of water.

- Always check the water temperature before bathing the child.
- Do not use the product if any components are broken or missing.
- Do not use replacement parts or accessories other than those approved by the manufacturer.
- Stop using the bathtub as soon as the child tries to stand up by itself.
- Always check the attachment and the stability of the bathtub.
- Always make sure the bathtub is properly and correctly attached to the frame of the changing unit.
- The drainage hose should be permanently attached to the bathtub drainage outlet or stored out of reach of children.
- Do not move the changing unit when in use.
- When using the bathtub, the fixed button on the changing mattress must be fastened.



**PART LIST**

1. Left panel
2. Right panel
3. Side frames \*2
4. Top frame
5. Changing mattress
6. Base shelf
7. Bathtub
8. Storage trays \*3
9. Utility holders \*2
10. Wheels \*4
11. Bolts-A \*8
12. Bolts-B \*4
13. Drainage pipe
14. Plug
15. Tool
16. Steel bar
17. Adapting pieces \*2
18. Screws \*4

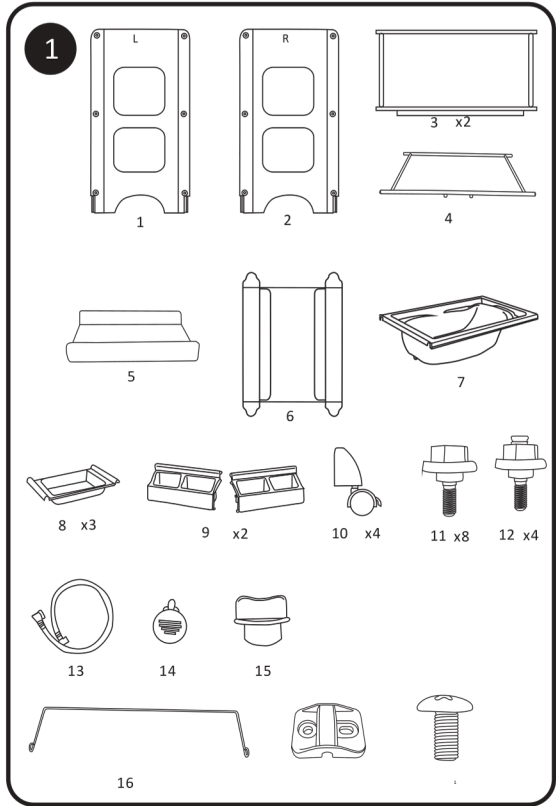

**ASSEMBLY**

**WARNING:** Keep small parts and plastic away from children.

1. Attach the two sides frames (3) to the left side panel (1) by inserting bolts-A (11) through the holes in the side panel. Tighten the bolts into the threaded ends of the side frames using the included tool (15).

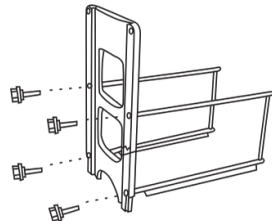

2. Put the steel bar (16) on the back side of the top frame (4). Attach the top frame (4) to the left side panel (1) by inserting bolts-B (12) through the holes in the side panel and tighten the bolts using the included tool (15). Attach the right side panel (2) to the frames by inserting the bolts-A (11) and bolts-B (12).

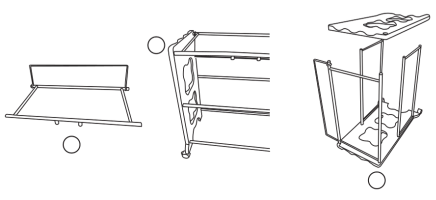

3. Attach the steel bar on the back side of the changing mattress using the adapting pieces (17) and screws (18) (required Philips screwdriver, not included).

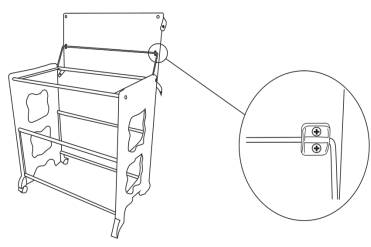

4. Attach the wheels (10) to all four corners of the changing unit. Push the wheels firmly into place in the slots provided

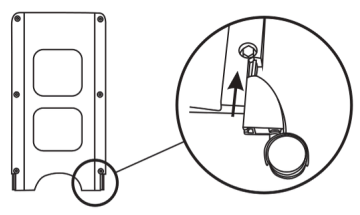

5. Attach the base shelf (6) by placing the shelf in position and securing it with the flaps (A) wrapped around the uprights of the two side frames (3) and with flaps (B) wrapped around and under the bottom of the frames.

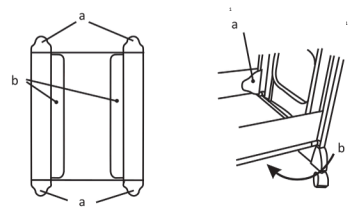

6. Attach the utility holders (9) by hooking them over the front of the top frame. Attach the three lower storage trays (8) by hooking each tray over the tops pf the two side frames (3) as shown. Finally place the bathtub (7) on top of the changing unit.

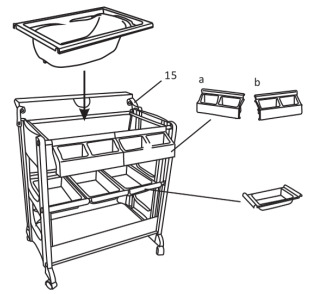



7. Place the two sides of the bathtub under the protruding edge and screw both sides in place.

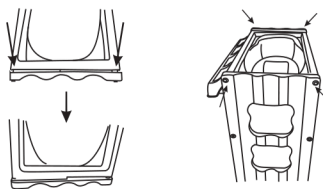

## USING THE BATH

The bathtub comes with drainage hoses (13), which can be attached to the outlet positioned underneath the bathtub.

Before pouring water into the bathtub, ensure the plug (14) is blocking the water drainage hole.

### NOTE:

Make sure the water is at a suitable and safe temperature before placing your baby in the tub.

Never use the tub as a stand-alone unit. The tub should only be used together with the changing unit.

## CARE AND MAINTENANCE

The changing unit can be dusted with fiber cloth or wiped with damp cloth to remove stains and dirt.

Never clean with abrasive, ammonia based, bleach or spirit type cleaner.

# VARNING

## VIKTIGT – LÄS NOGA OCH BEHÅLL FÖR FRAMTIDA REFERENS.

**VARNING:** Lämna inte barnet utan uppsikt.

**VARNING:** Alla monteringsdetaljer ska alltid vara korrekt åtdragna och kontrolleras regelbundet.

**VARNING:** Var uppmärksam på risken för öppen eld och andra källor till stark värme, t.ex. elektriska eldar, gaseldar etc. i närheten av skötbordet.

**VARNING:** Ingen annan skötmadrass än den som medföljer denna produkt får användas.

**VARNING:** Se till att alla fyra hjulen är låsta när skötbordet används.

**VARNING:** Maximal ålder och vikt för det barn som denna produkt är avsedd för är 12 månader och upp till 11 kg.

**VARNING:** Eventuella tilläggs- eller reservdelar får endast erhållas från tillverkaren.

**VARNING:** Använd inte skötbordet om någon del är trasig, sönderripen eller saknas.

## VARNING - DRUNKNINGSRISK

- Barn har drunknat när de badat
- Barn kan drunkna i så lite som 2 cm vatten på mycket kort tid.
- Håll alltid kontakt med ditt barn när du badar barnet.
- Lämna aldrig ditt barn utan uppsikt i badet, inte ens för en kort stund. Om du behöver lämna rummet, ta barnet med dig.
- Spädbarn och små barn riskerar att drunkna när de badas.
- Använd aldrig denna produkt på en upphöjd yta som inte är avsedd för denna produkt.
- För att undvika skållning av varmt vatten, placera produkten på ett sådant sätt att barnet inte kan nå vattenkällan.
- Kontrollera alltid vattentemperaturen innan du badar ditt barn.
- Använd inte produkten om någon komponent är trasig eller saknas.
- Använd inte andra reservdelar eller tillbehör än de som godkänts av tillverkaren.



- Sluta använda badkaret så snart barnet försöker stå upp själv.
- Kontrollera alltid badkarets infästning och stabilitet.
- Se alltid till att badkaret är ordentligt och korrekt fastsatt i ramen på skåpet.
- Dräneringsslangen ska fästas permanent på badkarets dräneringsutlopp eller förvaras oåtkomligt för barn.
- Flytta inte på skötbordet när det är i bruk.
- Vid användning av badkaret måste den fasta knappen på skötmadrassen fästas.



## DELLISTA

1. Vänster panel
2. Höger panel
3. Sidoramar \*2
4. Toppram
5. Skötmadrass
6. Bottenhyllaf
7. Badkar
8. Förvaringsfack \*3
9. Hållare \*2
10. Hjul \*4
11. Bultar-A \*8
12. Bultar-B \*4
13. Dräneringsrör
14. Plugg
15. Verktyg
16. Stålstång
17. Anpassningstyckken \*2
18. skruvar \*4

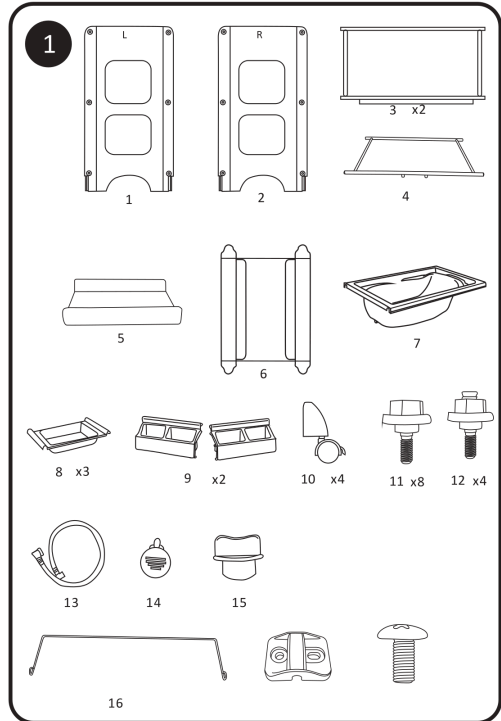

## SAMMANSÄTTNING

**VARNING:** Förvara smådelar och plast utom räckhåll för barn.

1.1. Fäst de två sidoramarna (3) på den vänstra sidopanelen (1) genom att föra in bultarna-A (11) genom hålen i sidopanelen. Dra åt bultarna i sidoramarnas gängade ändar med hjälp av det medföljande verktyget (15).

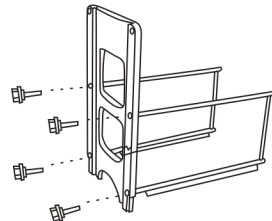

2. 1. Placera stålstången (16) på baksidan av den övre ramen (4). Fäst den övre ramen (4) på den vänstra sidopanelen (1) genom att föra in bultarna-B (12) genom hålen i sidopanelen och dra åt bultarna med det medföljande verktyget (15). Fäst den högra sidopanelen (2) på ramarna genom att sätta i bultarna-A (11) och bultarna-B (12).

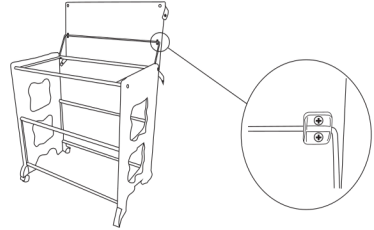
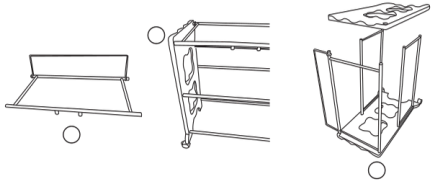

3.1. Fäst stålstången på baksidan av skötmadrassen med hjälp av anpassningsstyckena (17) och skruvarna (18) (Philips-skruvmejsel krävs, ingår ej).

4. 1. Sätt fast hjulen (10) i alla fyra hörnen på skåpdelen. Tryck fast hjulen ordentligt i de avsedda spåren.

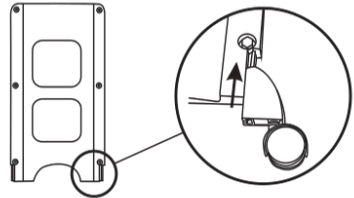

5.1. Fäst bottenhyllan (6) genom att placera hyllan på plats och säkra den med flikarna (A) som är lindade runt stolparna på de två sidoramarna (3) och med flikarna (B) som är lindade runt och under ramarnas botten.

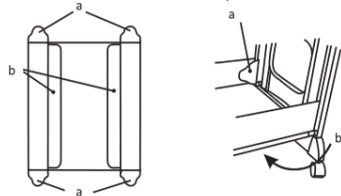

6. 1. Fäst hållarna (9) genom att haka fast dem på framsidan av den övre ramen. Fäst de tre nedre förvaringsfacken (8) genom att haka fast varje fack över de två sidoramarna (3) enligt bilden. Placera slutligen badkaret (7) ovanpå skötbordet.

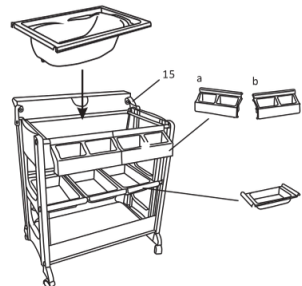

7. Placera badkarets båda sidor under den utskjutande kanten och skruva fast båda sidorna.

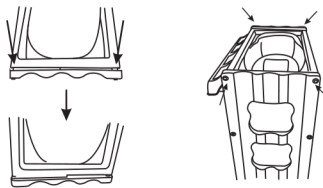

## ANVÄNING AV BADKARET

Badkaret är försett med dräneringshål (13) som kan anslutas till utloppet under badkaret.

Innan du häller vatten i badkaret, kontrollera att proppen (14) inte blockerar vattenavrinningshålet.

### OBS!

Se till att vattnet har en lämplig och säker temperatur innan du lägger ditt barn i badkaret.

Använd aldrig badkaret som en fristående enhet. Badkaret ska endast användas tillsammans med skötbordet.

## SKÖTSEL OCH UNDERHÅLL

Skötbordet kan dammas av med en fiberduk eller torkas av med en fuktig trasa för att ta bort fläckar och smuts.

Rengör aldrig med slipande, ammoniakbaserade, blekmedel eller rengöringsmedel av sprit-typ.

# ADVARSEL

## VIKTIG – LES NØYE OG OPPBEVAR FOR FREMTIDIG BRUK

**Advarsel:** Ikke la barnet være uten tilsyn.

**Advarsel:** Alle monteringsbeslag skal alltid være korrekt tilstrammet og kontrolleres regelmessig.

**Advarsel:** Vær oppmerksom på risikoen for åpen ild og andre kilder til sterk varme, f.eks. elektriske varmeovner, gassovner osv. i nærheten av stalleenheten.

**Advarsel:** Det skal ikke brukes andre stellemadrasser enn den som følger med dette produktet.

**Advarsel:** Sørg for at alle fire hjulene er låst når stalleenheten er i bruk.

**Advarsel:** Maksimal alder og vekt på barnet som dette produktet er beregnet for, er 12 måneder og opp til 11 kg.

**Advarsel:** Eventuelle tilleggsdeler eller reservedeler skal kun skaffes fra produsenten.

**Advarsel:** Ikke bruk stalleenheten hvis noen av delene er ødelagt, revet eller mangler.

### ADVARSEL - FARE FOR DRUKNING

- Barn har druknet mens de har badet.
- Barn kan drukne i så lite som 2 cm vann på svært kort tid.
- Hold alltid kontakt med barnet mens hen bader.
- La aldri barnet være uten tilsyn i badebaljen, selv ikke i noen korte øyeblikk. Hvis du må forlate rommet, ta babyen med deg.
- Spedbarn og små barn risikerer å drukne når de bader.
- Bruk aldri dette produktet på et opphøyd underlag som ikke er beregnet for dette produktet.
- For å unngå skålding med varmt vann, plasser produktet på en slik måte at barnet ikke kan nå vannkilden.

- Kontroller alltid vanntemperaturen før du bader barnet.
- Ikke bruk produktet hvis noen av komponentene er ødelagte eller mangler.
- Ikke bruk andre reservedeler eller tilbehør enn de som er godkjent av produsenten.
- Slutt å bruke badebaljen så snart barnet prøver å reise seg selv.
- Kontroller alltid festet og stabiliteten til badebaljen.
- Sørg alltid for at badebaljen er ordentlig og korrekt festet til rammen på stalleenheten.
- Tappeslangen skal være permanent festet til badebaljen dreneringsutløp eller oppbevares utilgjengelig for barn.
- Ikke flytt stalleenheten når den er i bruk.
- Når du bruker badebaljen, må den faste knappen på stellemadrassen være festet.



## DELELISTE

1. Venstre panel
2. Høyre panel
3. Siderammer \*2
4. Toppramme
5. Stellemadrass
6. Sokkelhylle
7. Badebalje
8. Oppbevaringsbrett \*3
9. Verktøyholdere \*2
10. Hjul \*4
11. Bolter-A \*8
12. Bolter-B \*4
13. Avløpsrør
14. Plugg
15. Verktøy
16. Stålstang
17. Tilpasning av deler \*2
18. Skruer \*4

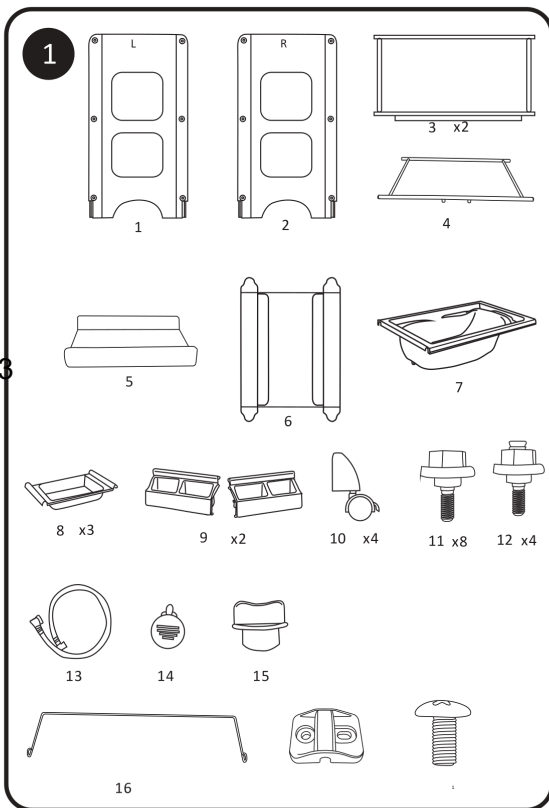

## MONTERING

ADVARSEL: Hold små deler og plast borte fra barn.

1. Fest de to siderammene (3) til venstre sidepanel (1) ved å sette inn boltene A (11) gjennom hullene i sidepanelet. Trekk til boltene i de gjengede endene på siderammene ved hjelp av det medfølgende verktøyet (15).

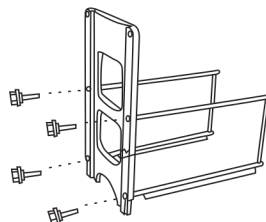

2. Sett stålstangen (16) på baksiden av topprammen (4). Fest topprammen (4) til venstre sidepanel (1) ved å sette boltene-B (12) gjennom hullene i sidepanelet, og stram boltene ved hjelp av det medfølgende verktøyet (15). Fest høyre sidepanel (2) til rammene ved å sette inn boltene-A (11) og boltene-B (12).

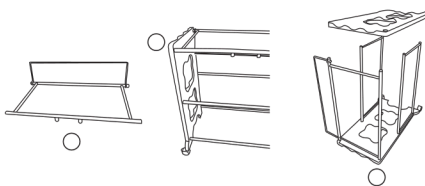

3. Fest stålstangen på baksiden av stelle madrassen ved hjelp av tilpasningsstykkene (17) og skruene (18) (krever stjerneskrutrekker, ikke inkludert).

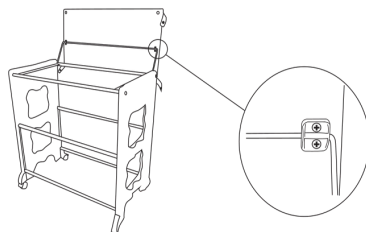

4. Fest hjulene (10) til alle fire hjørnene på stelleenheten. Skyv hjulene godt på plass i sporene som følger med.

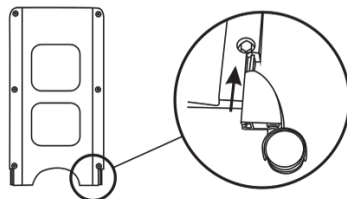

5. Fest bunnhyllen (6) ved å plassere hyllen på plass og feste den med klaffene (A) rundt stolpene på de to siderammene (3) og med klaffene (B) rundt og under bunnen av rammene.

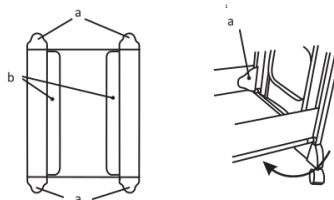

6. Fest verktøyholderne (9) ved å hekte dem over fronten på den øverste rammen. Fest de tre nedre oppbevaringsbrettene (8) ved å hekte hvert Brett over toppen av de to siderammene (3) som vist. Til slutt plasserer du badebaljen (7) på toppen av stelleenheten.

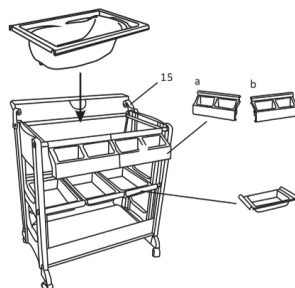

**NO**

7. Plasser de to sidene av badebaljen under den utstikkende kanten, og skru begge sidene på plass.

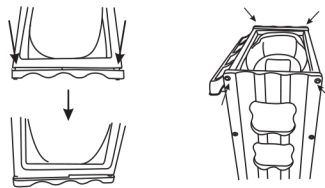

### BRUK AV BADEBALJEN

Badebaljen leveres med tappehull (13), som kan kobles til avløpet som er plassert under badebaljen.

Før du heller vann i baljen, må du forsikre deg om at pluggen (14) blokkerer tappehullet.

### MERK:

Sørg for at vannet har en passende og trygg temperatur før du legger barnet i badebaljen.

Bruk aldri badebaljen som en frittstående enhet. Badebaljen skal kun brukes sammen med stelleenheten.

### STELL OG VEDLIKEHOLD

Stelleenheten kan tørkes av med en fiberklut eller tørkes av med en fuktig klut for å fjerne flekker og smuss.

Rengjør aldri med skuremidler, ammoniakkbaserte rengjøringsmidler, blekemidler eller sprit.

# ADVARSEL

## VIGTIGT – LÆS OMHYGGELIGT OG GEM TIL SENERE BRUG.

**ADVARSEL:** Efterlad ikke barnet uden opsyn.

**ADVARSEL:** Alle monteringsbeslag skal altid være korrekt spændt og skal kontrolleres regelmæssigt.

**ADVARSEL:** Vær opmærksom på risikoen ved åben ild og andre stærke varmekilder som f.eks. elektriske radiatorer, gasbrændere osv. i nærheden af puslebordet.

**ADVARSEL:** Der må ikke bruges andre puslepuder end den, der følger med dette produkt.

**ADVARSEL:** Sørg for, at alle fire hjul er låst, når puslebordet er i brug.

**ADVARSEL:** Den maksimale alder og vægt for det barn, som dette produkt er beregnet til, er 12 måneder og op til 11 kg.

**ADVARSEL:** Eventuelle ekstra dele eller reservedele må kun købes hos producenten.

**ADVARSEL:** Brug ikke puslebordet, hvis en del er ødelagt, revet eller mangler.

### ADVARSEL - FARE FOR DRUKNING

- Børn er druknet under badning.
- Børn kan drukne i så lidt som 2 cm vand på meget kort tid.
- Vær altid i kontakt med dit barn, mens du bader det.
- Efterlad aldrig dit barn uden opsyn i badet, selv ikke i et kort øjeblik. Hvis du er nødt til at forlade rummet, så tag barnet med dig.
- Babyer og små børn er i fare for at drukne, når de bliver badet.
- Brug aldrig dette produkt på en hævet overflade, der ikke er beregnet til dette produkt.
- For at undgå skoldning med varmt vand skal produktet placeres på en sådan måde, at barnet ikke kan nå vandkilden.



- Kontroller altid vandets temperatur, før du bader barnet.
- Brug ikke produktet, hvis nogen komponenter er ødelagte eller mangler.
- Brug ikke andre reservedele eller tilbehør end dem, der er godkendt af producenten.
- Hold op med at bruge badekarret, så snart barnet forsøger at rejse sig op selv.
- Kontrollér altid badekarrets fastgørelse og stabilitet.
- Sørg altid for, at badekarret er ordentligt og korrekt fastgjort til rammen på puslebordet.
- Afløbsslangen skal være permanent fastgjort til badekarrets afløb eller opbevares utilgængeligt for børn.
- Flyt ikke på badekarret, når det er i brug.
- Når du bruger badekarret, skal den faste knap på puslepuden være fastgjort.



## DELLISTE

1. Venstre panel
2. Højre panel
3. Siderammer \*2
4. Topramme
5. Skifter madras
6. Bundhylde
7. Badekar
8. Opbevaringsbakker \*3
9. Redskabsholdere \*2
10. Hjul \*4
11. Bolte-A \*8
12. Bolte-B \*4
13. Afløbsrør
14. Stik
15. Værktøj
16. Stålstang
17. Tilpasning af stykker \*2
18. Skruer \*4

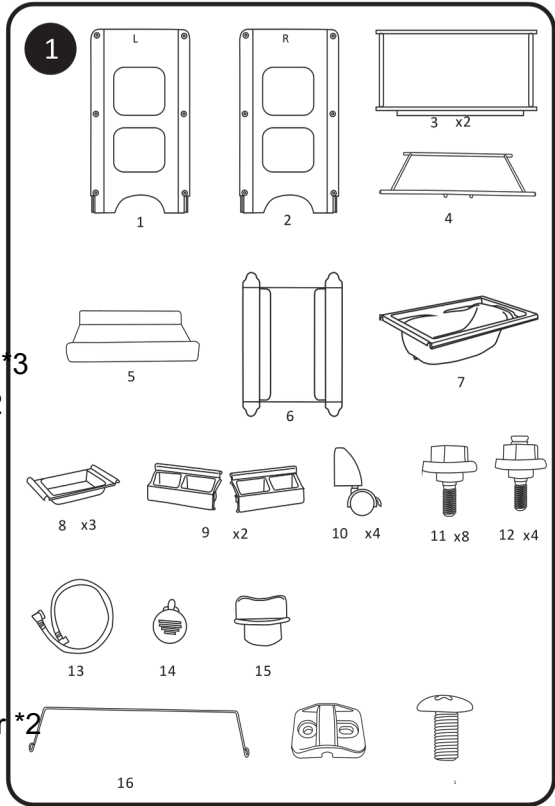

## MONTERING

**ADVARSEL:** Hold små dele og plastik væk fra børn.

1. Fastgør de to siderammer (3) til venstre sidepanel (1) ved at indsætte bolte-A (11) gennem hullerne i sidepanelet. Spænd boltene fast i siderammernes gevindskårne ender ved hjælp af det medfølgende værktøj (15).

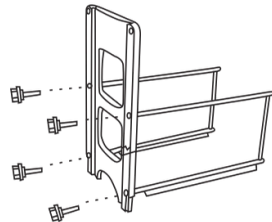

2. Sæt stålstangen (16) på bagsiden af toprammen (4). Fastgør toprammen (4) til venstre sidepanel (1) ved at sætte boltene-B (12) i hullerne i sidepanelet, og spænd boltene med det medfølgende værktøj (15). Fastgør højre sidepanel (2) til rammerne ved at indsætte boltene-A (11) og boltene-B (12).

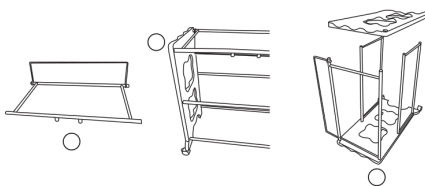

3. Fastgør stålstangen på bagsiden af puslemadrassen ved hjælp af tilpasningsstykkerne (17) og skrueerne (18) (kræver en stjerneskruetrækker, medfølger ikke).

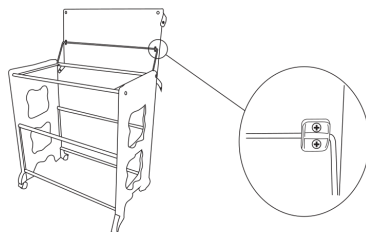

4. Sæt hjulene (10) på alle fire hjørner af puslebordet. Skub hjulene godt på plads i de dertil indrettede åbninger

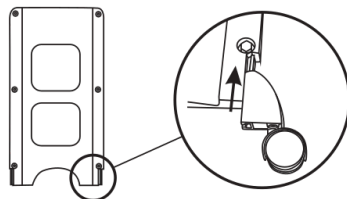

5. Fastgør bundhylden (6) ved at placere hylden på plads og fastgøre den med flapperne (A), der er viklet rundt om stolperne på de to siderammer (3), og med flapperne (B), der er viklet rundt om og under bunden af rammerne.

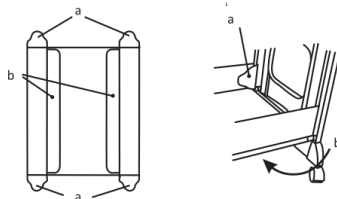

6. Fastgør redskabsholderne (9) ved at hægte dem fast på forsiden af den øverste ramme. Fastgør de tre nederste opbevaringsbakker (8) ved at hægte hver bakke over toppen af de to siderammer (3) som vist. Placer til sidst badekarret (7) oven på puslebordet.

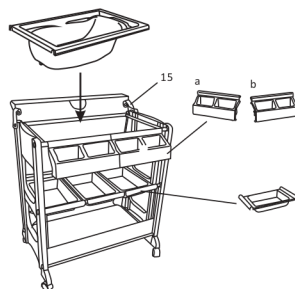

7. Placer de to sider af badekarret under den fremspringende kant, og skru begge sider fast.

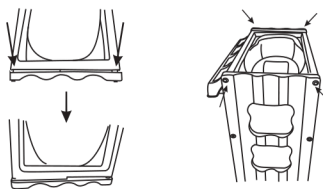

## BRUG AF BADEKARRET

Badekarret leveres med afløbshuller (13), som kan tilsluttes afløbet, der er placeret under badekarret.

Før du hælder vand i badekarret, skal du sikre dig, at proppen (14) blokerer afløbshullet.

### BEMÆRK:

Sørg for, at vandet har en passende og sikker temperatur, før du lægger dit barn i badekarret.

Brug aldrig badekarret som en selvstændig enhed. Badekarret må kun bruges sammen med puslebordet.

## PLEJE OG VEDLIGEHOLDELSE

Puslebordet og badekarret kan støves af med en fiberklud eller tørres af med en fugtig klud for at fjerne pletter og snavs.

Rengør aldrig med slibende, ammoniakbaserede, blege- eller spritbaserede rengøringsmidler.

# VAROITUS

## TÄRKEÄÄ – LUE HUOLELLISESTI JA SÄILYTÄ VASTAISUUDEN VARALLE

**VAROITUS:** Älä jätä lasta ilman valvontaa.

**VAROITUS:** Kaikki asennusosat on aina kiristettävä oikein ja tarkistettava säännöllisesti.

**VAROITUS:** Huomioi avotulen ja muiden voimakkaiden lämmönlähteiden, kuten sähkö- ja kaasutakkojen yms. vaara hoitopöydän läheisyydessä.

**VAROITUS:** Mitään muuta hoitoalustaa kuin tämän tuotteen mukana toimitettua ei saa käyttää.

**VAROITUS:** Varmista, että kaikki neljä pyörää on lukittu, kun käytät hoitopöytää.

**VAROITUS:** Lapsen enimmäisikä ja -paino, jolle tämä tuote on tarkoitettu, on 12 kuukautta ja enintään 11 kg.

**VAROITUS:** Kaikki lisä- tai varaosat saa hankkia ainoastaan valmistajalta.

**VAROITUS:** Älä käytä hoitopöytää, jos jokin osa on rikki, revennyt tai puuttuu.

### VAROITUS! HUKKUMISVAARA

- Lapsia on hukkunut kylvyn aikana.
- Lapsi voi hukkua jopa 2 cm syvään veteen hyvin lyhyessä ajassa
- Pidä aina yhteys lapseen kylvyn aikana.
- Älä koskaan jätä vauvaa kylpyyn ilman valvontaa edes hetkeksi. Jos sinun on poistuttava huoneesta, ota vauva mukaasi.
- Vauvat ja pienet lapset ovat vaarassa hukkua kylvetyksen aikana.
- Älä koskaan käytä tätä tuotetta korotetulla pinnalla, jota ei ole tarkoitettu tälle tuotteelle.
- Välttääksesi kuuman veden aiheuttamat palovammat, aseta tuote siten, ettei lapsi pääse koskettamaan vedenlähdettä.

- Tarkista aina veden lämpötila ennen lapsen kylvetystä.
- Älä käytä tuotetta, jos jokin osa on rikki tai puuttuu.
- Älä käytä muita kuin valmistajan hyväksymiä varaosia tai lisävarusteita.
- Lopeta ammeen käyttö heti, kun lapsi yrittää nousta itse ylös siitä.
- Tarkista aina kylpyammeen kiinnitys ja vakaus.
- Varmista aina, että kylpyamme on kiinnitetty kunnolla ja oikein hoitotason runkoon.
- Tyhjennysletku on kiinnitettävä pysyvästi kylpyammeen tyhjennysaukkoon tai säilytettävä lasten ulottumattomissa.
- Älä siirrä hoitopöytää sen ollessa käytössä.
- Kun käytät kylpyammetta, hoitoalustan kiinnitysnapin on oltava suljettuna.



## OSALUETTELO

1. Vasen paneeli
2. Oikea paneeli
3. Sivukehä \*2
4. Yläkehys
5. Hoitoalusta
6. Pohjahylly
7. Kylpyamme
8. Säilytyslokerot \*3
9. Tarvikepidikkeet \*2
10. Pyörät \*4
11. A-pultit \*8
12. B-pultit \*4
13. Tyhjennysletku
14. Tulppa
15. Työkalu
16. Terästanko
17. Sovitepalat \*2
18. Ruuvit \*4

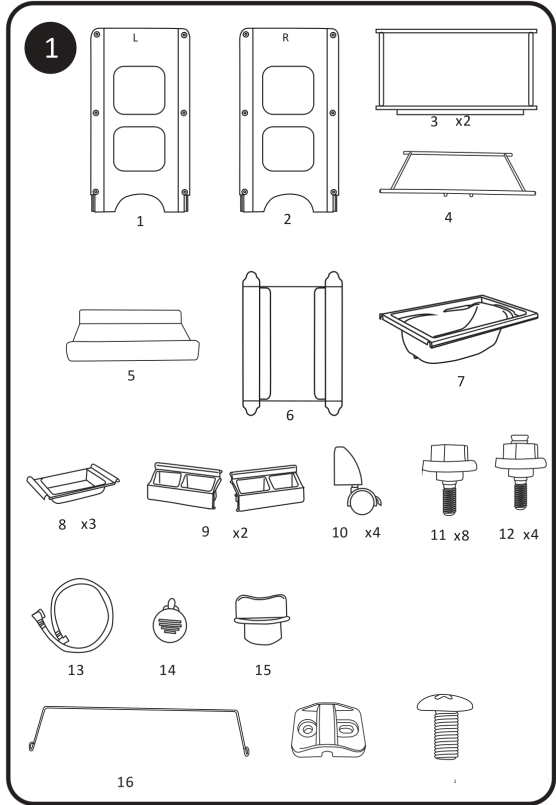

## ASENNUS

**VAROITUS:** Pidä pienet osat ja muovipakkaukset poissa lasten ulottuvilta.

1. Kiinnitä molemmat sivukehät (3) vasempaan sivupaneeliin (1) asettamalla A-pultit (11) sivupaneelissa olevien reikien läpi. Kiristä pultit sivukehien kierteisiin mukana toimitetulla työkalulla (15).

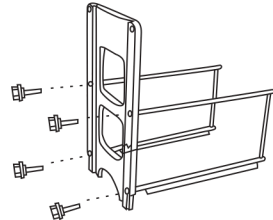

2. Aseta terästanko (16) yläkehysten (4) takapuolelle. Kiinnitä yläkehys (4) vasempaan sivupaneeliin (1) asettamalla B-pultit (12) sivupaneelissa olevien reikien läpi ja kiristä pultit mukana tulevalla työkalulla (15). Kiinnitä oikea sivupaneeli (2) kehyksiin asettamalla A-pultit (11) ja B-pultit (12).

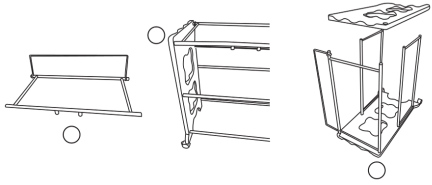

3. Kiinnitä terästanko hoitoalustan takapuolelle sovitepalojen (17) ja ruuvien (18) avulla (tarvitaan Philips-ruuvimeisseli, ei sisälly toimitukseen).

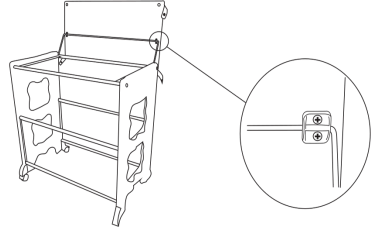

4. Kiinnitä pyörät (10) hoitopöydän kaikkiin neljään kulmaan. Työnnä pyörät tiukasti paikoilleen niille varattuihin uriin.

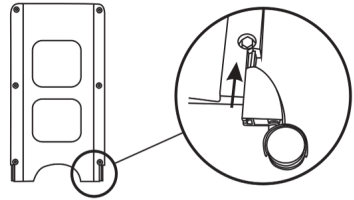

5. Kiinnitä pohjahylly (6) asettamalla hylly paikalleen ja kiinnittämällä se kahden sivukehän (3) pystytukien ympärille käärityillä läpillä (A) ja kehysten alaosan ympärille ja alle käärityillä läpillä (B).

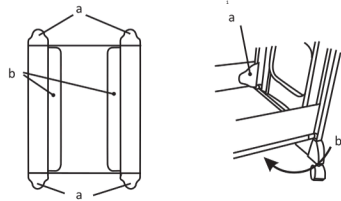

6. Kiinnitä apuvälinetelineet (9) koukistamalla ne yläkehysten etuosan yli. Kiinnitä kolme alemmaa säilytyslokeroa (8) koukistamalla kukin lokero kahden sivukehysten (3) yläreunojen päälle kuvan mukaisesti. Aseta lopuksi kylpyamme (7) vaihtoyksikön päälle.

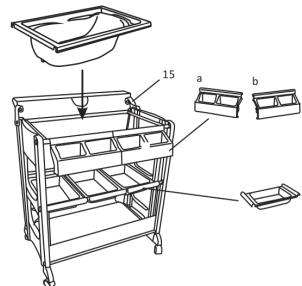

7. Aseta kylpyammeen molemmat sivut ulkonevan reunan alle ja ruuvaa molemmat sivut paikoilleen.

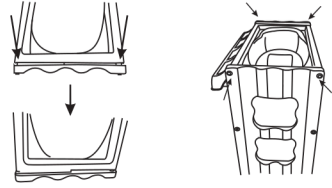

## KYLPLYAMMEEN KÄYTTÖ

Pakkaukseen sisältyy tyhjennysletku (13), joka kiinnitetään kylpyammeen alla olevaan poistoaukkoon.

Ennen kuin kaadat vettä kylpyammeeseen, varmista, että tulppa (14) tukkii vedenpoistoaukon.

### HUOM:

Varmista, että veden lämpötila on sopiva ja turvallinen, ennen kuin laitat vauvan ammeeseen.

Älä koskaan käytä ammetta erillisenä yksikkönä. Ammetta saa käyttää vain yhdessä hoitoyksikön kanssa.

## HUOLTO JA KUNNOSSAPITO

Vaihtoyksikkö voidaan pyyhkiä kuituliinalla tai kostealla liinalla tahrojen ja lian poistamiseksi.

Älä koskaan puhdistu hankaavilla tai ammoniakkipohjaisilla pesuaineilla, valkaisuaineilla tai alkoholipohjaisilla puhdistusaineilla.

# WARNUNG

## WICHTIG – BITTE SORGFÄLTIG LESEN UND FÜR SPÄTERES NACHLESEN UNBEDINGT AUFBEWAHREN

**WARNUNG:** Lassen Sie das Kind nicht unbeaufsichtigt.

**WARNUNG:** Alle Montageverschraubungen müssen immer korrekt angezogen sein und regelmäßig überprüft werden.

**WARNUNG:** Achten Sie auf die Gefahr von offenem Feuer und anderen starken Wärmequellen, wie z. B. Elektrokamine, Gaskamine usw., in der Nähe des Wickeltisches.

**WARNUNG:** Es darf keine andere Wickelaufgabe als die diesem Produkt beiliegende verwendet werden.

**WARNUNG:** Vergewissern Sie sich, dass alle vier Räder blockiert sind, wenn der Wickeltisch in Gebrauch ist.

**WARNUNG:** Das maximale Alter und Gewicht des Kindes, für das dieses Produkt bestimmt ist, beträgt 12 Monate und bis zu 11 kg.

**WARNUNG:** Zusätzliche Teile oder Ersatzteile dürfen nur vom Hersteller bezogen werden.

**WARNUNG:** Benutzen Sie den Wickeltisch nicht, wenn ein Teil gebrochen ist, gerissen ist oder fehlt.

## WARNUNG – GEFAHR DES ERTRINKENS

- Kinder sind beim Baden ertrunken.
- Kinder können innerhalb kürzester Zeit in nur 2 cm Wassertiefe ertrinken.
- Bleiben Sie beim Baden immer in Kontakt mit Ihrem Kind.
- Lassen Sie Ihr Baby niemals unbeaufsichtigt in der Badewanne, auch nicht für einige Augenblicke. Wenn Sie den Raum verlassen müssen, nehmen Sie das Baby mit.
- Bei Babys und Kleinkindern besteht die Gefahr des Ertrinkens, wenn sie gebadet werden.
- Verwenden Sie dieses Produkt niemals auf einer erhöhten Fläche, die nicht für dieses Produkt vorgesehen ist.

- Um Verbrühungen durch heißes Wasser zu vermeiden, stellen Sie das Produkt so auf, dass das Kind die Wasserquelle nicht erreichen kann.
- Prüfen Sie immer die Wassertemperatur, bevor Sie Ihr Kind baden.
- Benutzen Sie das Produkt nicht, wenn irgendwelche Teile defekt sind oder fehlen.
- Verwenden Sie keine Ersatzteile oder Zubehöerteile, die nicht vom Hersteller zugelassen sind.
- Hören Sie auf, die Badewanne zu benutzen, sobald das Kind versucht, von selbst aufzustehen.
- Überprüfen Sie immer die Befestigung und die Stabilität der Badewanne.
- Vergewissern Sie sich immer, dass die Badewanne ordnungsgemäß und korrekt am Rahmen des Wickeltisches befestigt ist.
- Der Abflussschlauch sollte dauerhaft am Abfluss der Badewanne befestigt oder außerhalb der Reichweite von Kindern aufbewahrt werden.
- Bewegen Sie den Wickeltisch nicht, wenn er in Gebrauch ist.
- Bei Benutzung der Badewanne muss der Feststellknopf an der Wickelaufgabe befestigt werden.



## TEILELISTE

1. Linke Seitenwand
2. Rechte Seitenwand
3. Seitenrahmen \*2
4. Oberer Rahmen
5. Wickelmatratze
6. Unteres Fach
7. Badewanne
8. Ablagefächer \*3
9. Halterungen für  
Gebrauchsgegenstände \*2
10. Räder \*4
11. Bolzen-A \*8
12. Bolzen-B \*4
13. Abflussschlauch
14. Stöpsel
15. Werkzeug
16. Stahlbügel
17. Adapterstücke \*2
18. Schrauben \*4

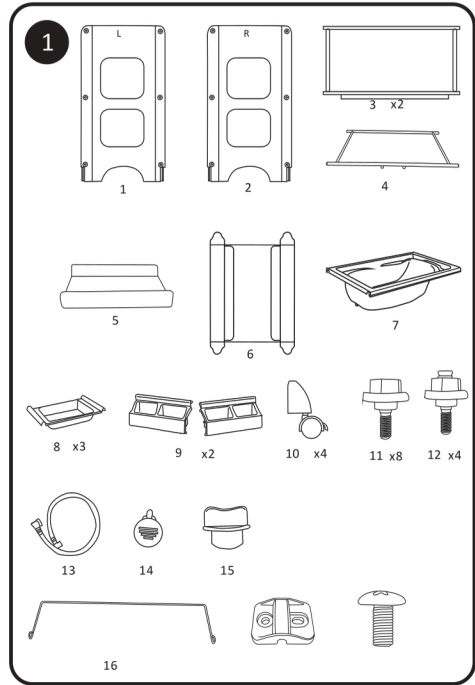

## MONTAGE

**WARNUNG:** Halten Sie Kleinteile und Kunststoff von Kindern fern.

1. Befestigen Sie die beiden Seitenrahmen (3) an der linken Seitenwand (1), indem Sie die Bolzen-A (11) durch die Löcher in der Seitenwand stecken. Ziehen Sie die Schrauben mit dem mitgelieferten Werkzeug (15) in die Gewindeenden der Seitenrahmen ein.

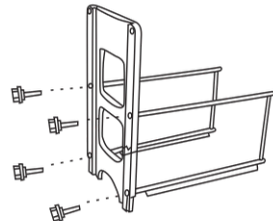

2. Legen Sie den Stahlbügel (16) auf die Rückseite des oberen Rahmens (4). Befestigen Sie den oberen Rahmen (4) an der linken Seitenwand (1), indem Sie die Schrauben-B (12) durch die Löcher in der Seitenwand einführen und die Schrauben mit dem mitgelieferten Werkzeug (15) anziehen. Befestigen Sie das rechte Seitenteil (2) an den Rahmen, indem Sie die Schrauben-A (11) und Schrauben-B (12) einführen.

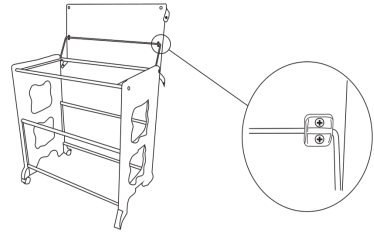
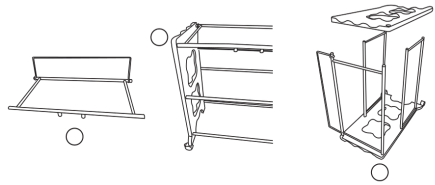

3. Befestigen Sie den Stahlbügel auf der Rückseite der Wickelaufgabe mit den Adapterstücken (17) und Schrauben (18) (Kreuzschlitzschraubendreher erforderlich, nicht im Lieferumfang enthalten).

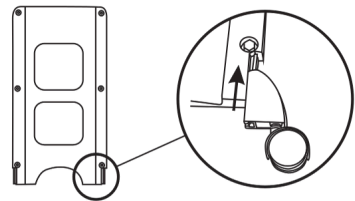

4. Bringen Sie die Räder (10) an allen vier Ecken des Wickeltisches an. Drücken Sie die Räder fest in die dafür vorgesehenen Schlitz.

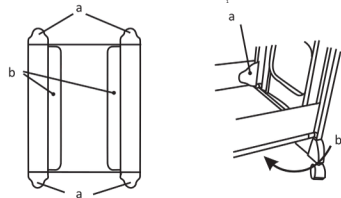

5. Befestigen Sie das untere Fach (6), indem Sie es in die richtige Position bringen und mit den Laschen (A), die um die Pfosten der beiden Seitenrahmen (3) gewickelt sind, und mit den Laschen (B), die um und unter die Unterseite der Rahmen gewickelt sind, sichern.

6. Befestigen Sie die Halterungen (9), indem Sie sie an der Vorderseite des oberen Rahmens einhaken. Befestigen Sie die drei unteren Ablagefächer (8), indem Sie jedes Fach wie abgebildet über die Oberseiten der beiden Seitenrahmen (3) einhaken. Setzen Sie schließlich die Badewanne (7) auf den Wickeltisch.

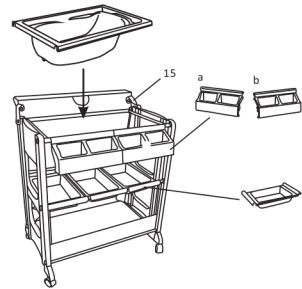

7. Legen Sie die beiden Seiten der Badewanne unter den überstehenden Rand und schrauben Sie beide Seiten fest.

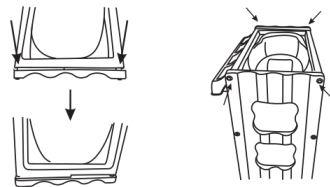

## BENUTZUNG DER BADEWANNE

Die Badewanne ist mit Abflusslöchern (13) versehen, die an den unter der Wanne befindlichen Ablauf angeschlossen werden können. Vergewissern Sie sich vor dem Einfüllen von Wasser in die Badewanne, dass der Stöpsel (14) die Wasserabflussöffnung blockiert.

### HINWEIS:

Vergewissern Sie sich, dass das Wasser eine angemessene und sichere Temperatur hat, bevor Sie Ihr Baby in die Wanne setzen. Verwenden Sie die Wanne niemals als alleinstehendes Gerät. Die Wanne sollte nur zusammen mit dem Wickeltisch verwendet werden.

## PFLEGE UND INSTANDHALTUNG

Der Wickeltisch kann mit einem Fasertuch abgestaubt oder mit einem feuchten Tuch abgewischt werden, um Flecken und Schmutz zu entfernen.

Niemals mit Scheuermitteln, ammoniakhaltigen Mitteln, Bleichmitteln oder Spiritus reinigen.

# m→weo

**UK**

Produced by:  
**Jollyroom AB**

Sörredsvägen 111 SE-418 78  
Gothenburg, Sweden  
Contact: +46313100013  
[www.jollyroom.com/contact](http://www.jollyroom.com/contact)

**SE**

Producerad av:  
**Jollyroom AB**

Sörredsvägen 111 SE- 418 78  
Gothenburg, Sweden  
Kontakt: +46313100013  
[www.jollyroom.com/contact](http://www.jollyroom.com/contact)

**NO**

Produsert av:  
**Jollyroom AB**

Sörredsvägen 111 SE- 418 78  
Gothenburg, Sweden  
Kontakt: +4733509350  
[www.jollyroom.com/contact](http://www.jollyroom.com/contact)

**DK**

Produceret af:  
**Jollyroom AB**

Sörredsvägen 111 SE-418 78  
Gothenburg, Sweden  
Kontakt: 88448888  
[www.jollyroom.com/contact](http://www.jollyroom.com/contact)

**FI**

Tuottanut:  
**Jollyroom AB**

Sörredsvägen 111 SE-418 78  
Gothenburg, Sweden  
Asiakaspalvelu: 0942415555  
[www.jollyroom.com/contact](http://www.jollyroom.com/contact)

**DE**

Produziert von:  
**Jollyroom AB**

Sörredsvägen 111 SE-418 78  
Gothenburg, Sweden  
Service: +4904029997999  
[www.jollyroom.com/contact](http://www.jollyroom.com/contact)