

# Beemoo · SAFE

## DREAM BED PROTECTION

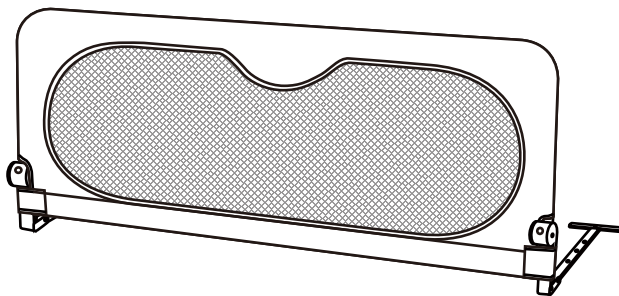

All pictures shown are for illustration purpose only. Actual product may vary due to product enhancement.

**IMPORTANT!**  
KEEP FOR FUTURE  
REFERENCE.

BS 7972:2001 + A1:2009

**VIKTIGT!**  
BEHÅLL FÖR  
FRAMTIDA REFERENS.

BS 7972:2001 + A1:2009

**VIKTIG!**  
BEHOLD FOR  
FREMtidig REFERANSE.

BS 7972:2001 + A1:2009

**VIGTIGT!**  
GEM TIL  
FREMtidig BRUG.

BS 7972:2001 + A1:2009

**TÄRKEÄÄ!**  
SÄILYTÄ TULEVAA  
KÄYTTÖÄ VARTEN.

BS 7972:2001 + A1:2009

**WICHTIG!**  
FÜR DIE ZUKUNFT  
BEHALTEN HINWEIS.

BS 7972:2001 + A1:2009



## WARNING

**IMPORTANT!** Save for future reference. Make sure you have all the parts of this model **BEFORE** assembling the product. No tools required.

- If any defective, damaged or missing components, do not use.
- The bed rail should not be used unless the fixings are in place (with the safety straps tighten between mattress & bed frame and/or screw down to bed frame) and securely attached to both the bed and/or the mattress.
- Once fitted in bed, please check to ensure that it is properly fitted between the mattress and the bed board and secure supporting feet is located under the mattress.
- Do not put something hard or ropes, curtains etc in bed or hanging on the bed rail which may cause suffocation..
- The folding function can only be used when bed board is higher than 17cm from the floor.
- This bed rail is suitable for baby from 18 months to 5 years old; it is used only when the child is able to climb in and out of bed unaided.
- The bed rail should not be used as a substitute for a cot, as it can't provide the same level of safety sa a cot.
- Not siutable for mattress height below 10cm. Suitable for mattress height from 10-35cm.
- Fit the bed rail so that it's side, when in the locked position or when placed in the fitted position, touches the side of the mattress.
- Once fitted in place, the bed rail should be checked to ensure that it is properly fitted andsecure.
- The additional and replacement parts should be obtained only from the manufacturer.

- The bed rail should not be used on a sleeping surface that is more than 600mm from the floor.
- This bed rail is not suitable for bunk bed, water bed, air cushion beds and baby cots. For slate bed frame, check if the width of bed rail can be fixed on the slates before purchase.
- Regularly check and adjust to prevent any gap between mattress and bed rail.
- This bed rail is for protection only, can't replace adult's monitor.

**To prevent the risk of strangulation, when the bed rail is fitted into bed, there is gap of at least 250mm (10 inch) between each end of the bed and the corresponding end of the bed rail.**

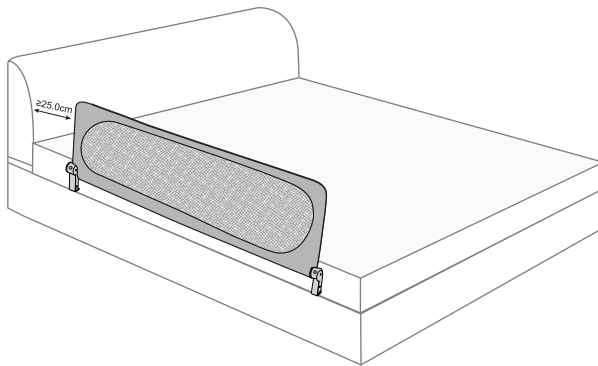

## CARE AND MAINTENANCE

- Clean the bed rail base and fabric using a mild detergent and cold water.
- The bed rail must be dried thoroughly before use or storage.
- Periodically remove fabric cover to clean.



## VIKTIGT!

VIKTIG! Spara för framtida referens. Kontrollera att du har allt delarna av denna modell INNAN du monterar produkten. Inga verktyg krävs.

- Använd inte om någon del är defekt, skadad eller saknas.
- Använd inte om produkten inte är fäst ordentligt i sängen och/eller madrassen (med säkerhetsremmarna åtdragna mellan madrass & sänggram och/eller fastskruvade i sänggramen).
- När den är monterad i sängen, kontrollera att den är korrekt monterad mellan madrassen och sängbotten, samt att stödfötterna är placerade under madrassen.
- Ha inte material så som gardiner eller liknande nära då det kan orsaka kvävning.
- Vik-funktionen kan bara användas om produkten är mer än 17cm över golvet.
- Produkten är lämplig för barn från 18 månader till 5 år. Använd endast när barnet kan klättra upp och ner ur sängen obehävar.
- Produkten bör inte användas istället för en spjålsäng då den inte kan erbjuda samma säkerhet som en.
- Passar inte till en madrass tunnare än 10cm. passar till en madrass med en tjocklek mellan 10-35 cm.
- Placera produkten så att den ligger tätt intill madrassens sida.
- När produkten är monterad, var noga med att se så att den är rätt placerad och säker.
- Extradelar bör endast erhållas från tillverkaren.
- Produkten bör inte användas för en yta mer än 600mm från golvet.
- Produkten passar inte till våningssängar, vattensängar, luftmadrasser eller spjålsängar. För sänggram med ribbor,

säkerställ innan köp att sängskyddet kan fixeras på ribborna.

- Kontrollera och justera regelbundet för att förhindra eventuella glapp mellan madrass och sängskydd.
- Produkten är endast ett skydd och kan inte ersätta en vuxens närvaro.

**För att förhindra kvävning se till att det finns ett utrymme på minst 250mm mellan sängens huvudände och produkten.**

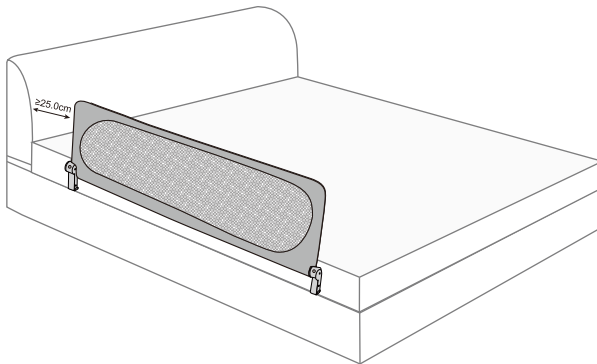

## VÅRD OCH UNDERHÅLL

- Rengör sängskyddets bas och tyg med ett mildt rengöringsmedel och kallt vatten.
- Sängskyddet måste vara helt torrt före användning eller förvaring.
- Ta av tygöverdraget med jämna mellanrum för att rengöra det.



## ADVARSEL!

VIKTIG! Behold for fremtidig referanse. Sjekk at du har alle delene til denne modellen FØR du monterer produktet. Ingen verktøy kreves.

- Ikke bruk produktet hvis deler er defekte, skadet eller mangler.
- Sengehesten skal ikke brukes med mindre festene er på plass og sikkert festet til både sengen og/eller madrassen (med sikkerhesstroppene fastgjort mellom madrassen & sengen og/eller skrudd fast til sengerammen).
- Når den er montert i sengen, må du kontrollere at den er riktig montert mellom madrassen og sengeplaten, og at støtteføttene er plassert under madrassen.
- Ikke legg noe hardt, tau, gardiner etc. i sengen eller hengende på sengehesten som kan forårsake kvelning.
- Foldefunksjonen kan kun brukes når sengeplaten er høyere enn 17 cm fra gulvet.
- Sengehesten er egnet for barn fra 18 måneder til 5 år; den brukes bare når barnet er i stand til å klatre inn og ut av sengen uten hjelp.
- Denne sengehesten skal ikke brukes som erstatning for en barneseng, da den ikke kan gi samme sikkerhetsnivå som en barneseng.
- Ikke egnet for madrasshøyde under 10 cm. Egnet for madrasshøyde fra 10cm - 35cm.
- Monter sengehesten slik at siden, når den er i låst stilling eller når den er plassert i montert stilling, berører siden av madrassen.
- Når den er montert på plass, skal sengehesten kontrolleres for å sikre at den er riktig montert og sikker.
- Tilleggs- og reservedeler må kun fås fra produsenten.
- Sengehesten skal ikke brukes på en soveflate som er mer enn 600 mm fra gulvet.

- Sengehesten er ikke egnet for køyeseng, vannseng, luftputesenger og barnesenger. Hvis du har en seng med lameller, forsikre deg om at sengehesten kan festes til lamellene før du går til innkjøp.
- Undersøk og juster regelmessig, slik at det ikke oppstår mellomrom mellom madrassen og sengehesten.
- Sengehesten er kun for beskyttelse, den kan ikke erstatte voksentilsyn.

**For å forhindre risikoen for kvelning når sengehesten er montert i sengen, skal det være en glippe på minst 250 mm mellom hver ende av sengen og den tilsvarende enden av sengehesten.**

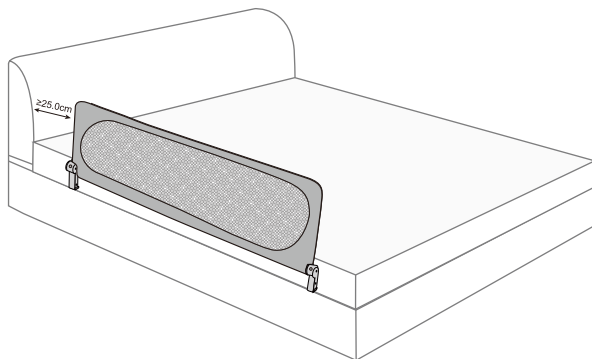

## RENGJØRING OG VEDLIKEHOLD

- Rengjør sengehesten og tøyet med et mildt rengjøringsmiddel og kaldt vann.
- Sengehesten må være helt tørr før bruk eller lagring.
- Ta av tøytrekket nå og da for å rengjøre det.



## ADVARSEL!

**VIGTIGT: GEM TIL FREMTIDIG BRUG** Kontroller, at du har alle dele til denne model, før du samler produktet. Værktøj er ikke nødvendigt.

- Brug ikke sengehesten, hvis der er beskadigede eller manglende dele.
- Brug kun sengehesten, når den er forsvarligt fastgjort til både seng og / eller madras (med sikkerhedsstropperne fastgjort mellem madras og sengeramme og/eller skruet fast til sengerammen).
- Når sengehesten er monteret på sengen, skal du sikre at den er placeret korrekt mellem madras og sengens ramme, og at støttebenene er placeret under madrassen.
- Læg ikke noget hårdt, snore, gardiner og lignende i sengen og hæng ikke noget på sengehesten, som kan forårsage kvælning.
- Foldefunktionen kan kun bruges, når sengen er mere end 17 cm fra gulvet.
- Sengehesten er egnet til børn fra 18 måneder til 5 år; må kun bruges, når barnet er i stand til at kravle ind og ud af sengen uden hjælp.
- Denne sengehest bør ikke bruges i stedet for en tremmeseng, da den ikke kan give samme sikkerhed som en tremmeseng.
- Ikke egnet til en madrashøjde under 10 cm. Egnet til en madrashøjde fra 10 cm - 35 cm.
- Monter sengehesten, så den hele tiden rører siden af madrassen.
- Når sengehesten er monteret, skal du kontrollere, at den er korrekt monteret og sidder sikkert fast.
- Ekstra- og reservedele skal udelukkende fås fra producenten.
- Sengehesten bør ikke bruges på en overflade, der er mere end 600 mm fra gulvet.



- Sengehesten er ikke egnet til køjesenge, vandsenge, luftmadrasser og tremmesenge. Hvis du har en seng med lameller, så tjek, om sengehesten kan blive fastgjort til lamellerne inden køb.
- Tjek regelmæssigt og justér, så der ikke opstår mellemrum mellem madras og sengehest.
- Sengehesten er kun til for at beskytte og kan ikke erstatte opsyn fra en voksen.

**For at forhindre kvælningsrisiko når sengehesten er monteres på sengen, skal der være et mellemrum på mindst 250 mm (10in) mellem hver ende af sengen og de korresponderende ender af sengehesten.**

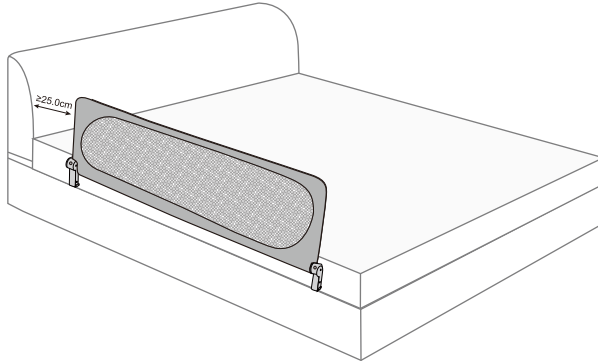

## RENGØRING OG VEDLIGEHOLDELSE

- Rengør sengehesten og betrækket med et mildt rengøringsmiddel og koldt vand.
- Sengehesten skal være helt tør før brug eller opbevaring.
- Tag jævnligt betrækket af og rengør det.

## VAROITUS!

**TÄRKEÄÄ:** säilytä tulevaa käyttöä varten. Tarkista pakkauksen sisältö ennen tuotteen kokoamista. Asennukseen ei tarvita työkaluja.

- Älä käytä tuotetta, jossa on vikoja, vaurioita tai puuttuvia osia.
- Käytä turvalaitaa ainoastaan, jos se on kiinnitetty tukevasti sänkyyn tai patjaan tuotteeseen sisältyvien kiinnikkeiden avulla (kiinnityshihna patjan ja sängynrungon väliin kiristettynä ja/tai ruuvattuna kiinni sängynrunkoon).
- Asentamisen jälkeen tarkista, että patjan alle tulevat kiinnitysvarret ovat kohtisuorassa ja kiinnitysremmit kulkevat tasaisesti patjan poikki.
- Älä ripusta turvalaitaan köysiä, verhoja tai muita vastaavia esineitä, joihin lapsi saattaa kuristua tai tukehtua.
- Taittoimintoa voidaan käyttää vain silloin, kun sängynpohjan etäisyys lattiasta on vähintään 17 cm.
- Turvalaita sopii 1,5–5-vuotiaille lapsille, jotka osaavat itse nousta sängylle ja laskeutua alas.
- Turvalaitaa ei saa käyttää pinnasängyn korvikkeena, sillä se ei tarjoa samanlaista suojaa pienelle lapselle.
- Tuotetta ei voi asentaa sänkyyn, jonka patjan paksuus on alle 10 cm. Patjan paksuuden on oltava 10–35 cm.
- Turvalaita on asennettava niin, ettei sen ja patjan väliin jää rakoa.
- Asennuksen jälkeen varmista, että turvalaita on tukevasti paikoillaan.
- Käytä ainoastaan valmistajan tai jälleenmyyjän hyväksymiä varaosia ja lisätarvikkeita.
- Turvalaitaa ei saa käyttää sängyssä, jonka korkeus lattiasta on yli 60 cm.
- Turvalaita ei sovi kerrossänkyyn, vesisänkyyn, ilmatäytteiseen sänkyyn tai kehtoon. Mikäli sängyssäsi on sälelohja, varmista

ennen ostopäätöksen tekemistä, että turvalaita voidaan asentaa säleikköön tukevasti.

- Tarkista patjan ja turvalaidan väli säännöllisesti ja kiristä laidan kiinnikkeitä, jos havaitset raon niiden välissä.
- Turvalaita on tarkoitettu ainoastaan lisäsuojaksi, eikä se korvaa aikuisen valvontaa.

**Välttääksesi lapsen kuristumisen turvalaidan reunojen ja sängyn päätyjen väliin on jätävä vähintään 25 cm:n levyiset aukot.**

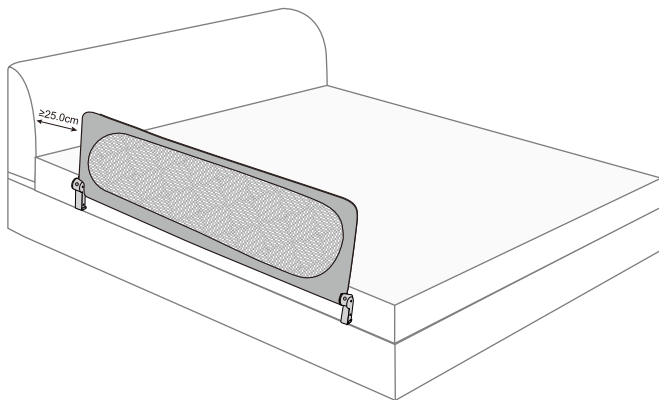

## HUOLTO JA PUHDISTUS

- Puhdista turvalaidan alaosa ja kangas kylmällä vedellä ja miedolla puhdistusaineella.
- Turvalaidan on oltava täysin kuiva ennen käyttöä tai varastointia.
- Irrota ja pese kangaspäällinen säännöllisin väliajoin.



## ACHTUNG!

FÜR ZUKÜNFTIGES NACHSCHLAGEN AUFBEWAHREN! Überprüfen Sie, dass Sie alle Teile für dieses Modell haben, bevor Sie mit dem Zusammenbau des Produktes beginnen. Kein Werkzeug erforderlich.

- Verwenden Sie das Produkt nicht, wenn Komponenten defekt oder beschädigt sind oder gänzlich fehlen.
- Das Bettgitter sollte nur dann verwendet werden, wenn alle Befestigungen vorhanden und sicher am Bett und/oder der Matratze angebracht sind (mit den Sicherheitsriemen zwischen Matratze und Bettrahmen befestigt und/oder am Bettrahmen festgeschraubt).
- Überprüfen Sie nach der Anbringung des Bettgitters, dass es richtig zwischen der Matratze und dem Seitenbrett des Bettes positioniert ist und dass sich die sichernden Stützfüße unter der Matratze befinden.
- Legen Sie keine harten Gegenstände sowie keine Seile, Vorhänge o.ä. in das Bett, und hängen Sie diese Gegenständenicht an das Bettgitter, da dies zu Erstickung führen kann.
- Die Klappfunktion kann nur verwendet werden, wenn das Bettgitter weiter als 17 cm vom Boden entfernt ist.
- Das Bettgitter ist für Babys im Alter von 18 Monaten bis 5 Jahren geeignet. Es darf nur verwendet werden, wenn das Kind ohne fremde Hilfe ins Bett und aus dem Bett klettern kann.
- Dieses Bettgitter sollte nicht als Ersatz für ein Kinderbett verwendet werden, da es nicht das gleiche Sicherheitsniveau wie ein solches bietet.
- Nicht für Matratzenhöhen unter 10 cm geeignet. Geeignet für Matratzenhöhen von 10 cm – 35 cm.
- Bringen Sie das Bettgitter so an, dass dessen Seite in allen Positionen die Seite der Matratze berührt.
- Nach der Anbringung sollte das Bettgitter überprüft werden, um sicherzustellen, dass es richtig und sicher montiert ist.

- Zusatz- und Ersatzteile sollten nur vom Hersteller bezogen werden.
- Das Bettgitter darf nicht auf einer Schlaffläche verwendet werden, die mehr als 600 mm über dem Boden liegt.
- Das Bettgitter ist nicht für Etagenbetten, Wasserbetten, Luftpolsterbetten und Babybetten geeignet. Stellen Sie bei Lattenrosten vor dem Kauf sicher, dass das Bettgitter bezüglich der Breite zum Lattenrost passt und an diesem befestigt werden kann.
- Prüfen Sie regelmäßig, ob ein Spalt zwischen Matratze und Bettgitter entstanden ist, und passen Sie ihn an, falls dies der Fall ist.
- Das Bettgitter dient nur zum Schutz und kann die Aufsicht durch Erwachsene nicht ersetzen.

**Um die Strangulationsgefahr vorzubeugen, muss bei der Montage des Bettgitters im Bett ein Abstand von mindestens 250 mm (10 Zoll) zwischen jedem Bettende und dem entsprechenden Ende des Bettgitters vorhanden sein.**

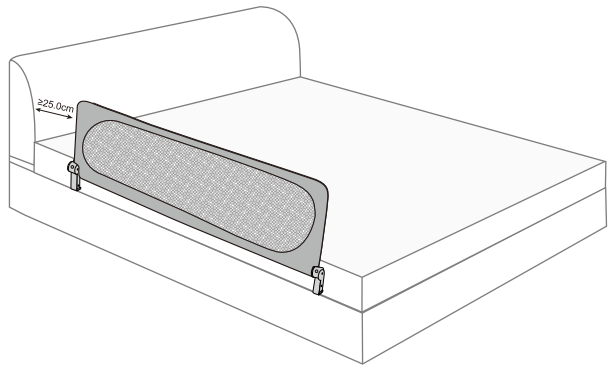

## **PFLEGE UND WARTUNG**

- Reinigen Sie das Bettgitter und den Stoff mit einem milden Reinigungsmittel und kaltem Wasser.
- Das Bettgitter muss vor dem Gebrauch oder der Lagerung gründlich getrocknet werden.
- Nehmen Sie den Stoffbezug regelmäßig zur Reinigung ab.

## PART LIST/ DELAR/ DELER/ DELE/ OSAT/ LISTE EINZELTEILE

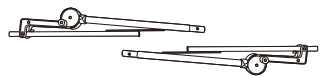
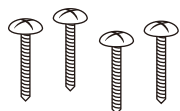
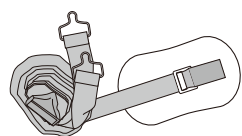
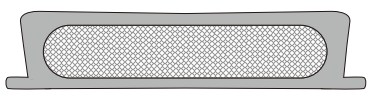
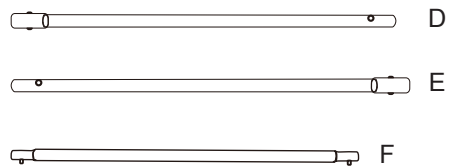
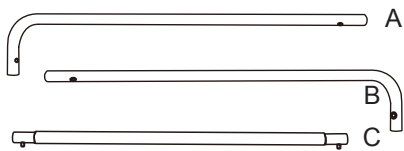

## ASSEMBLING/ MOTERING/ MONTERING/ MONTERING/ KOKOAMINEN/ MONTAGE

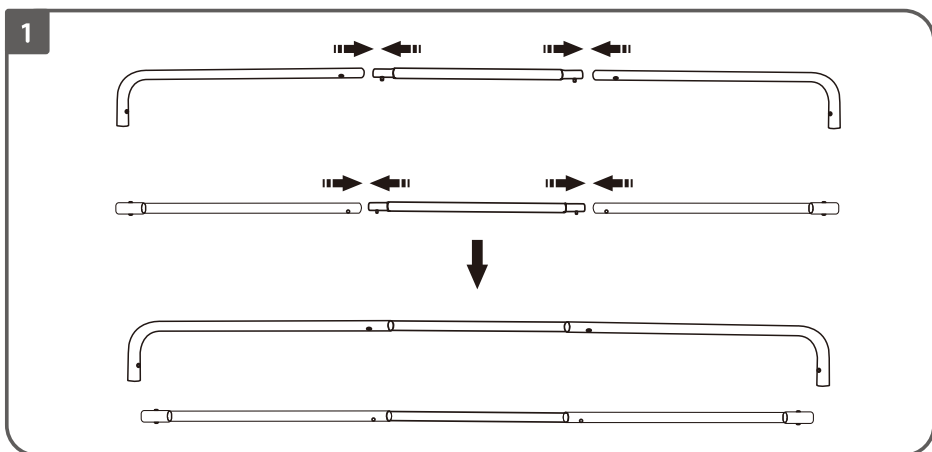

2

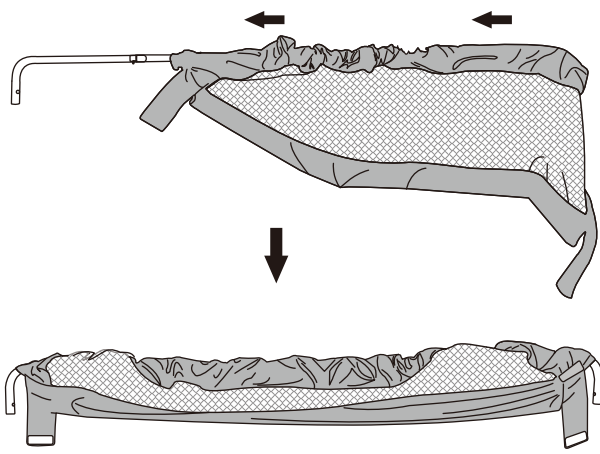

3

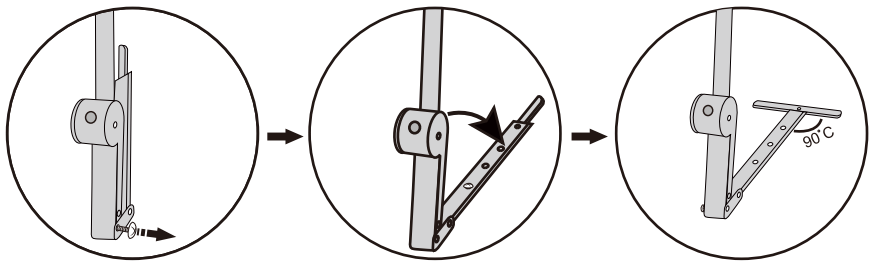

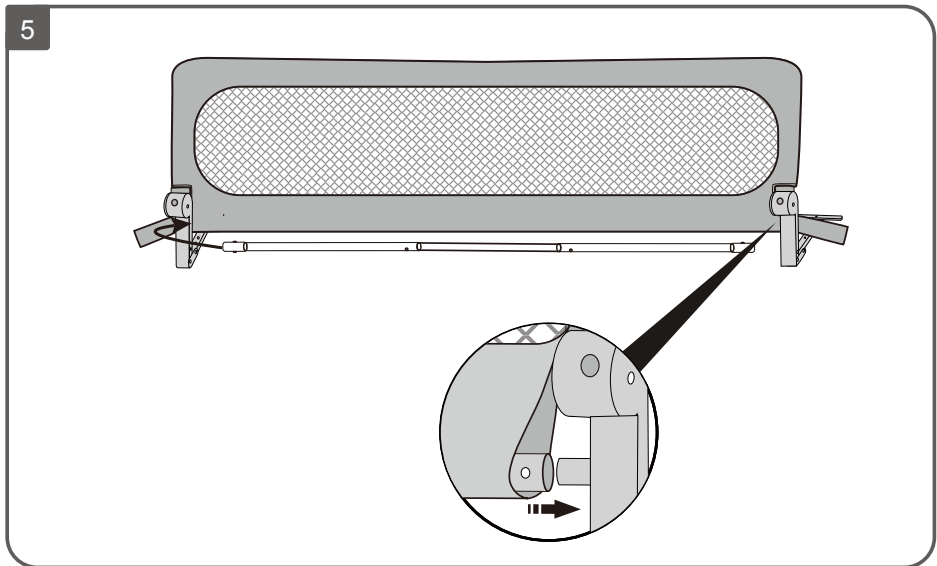
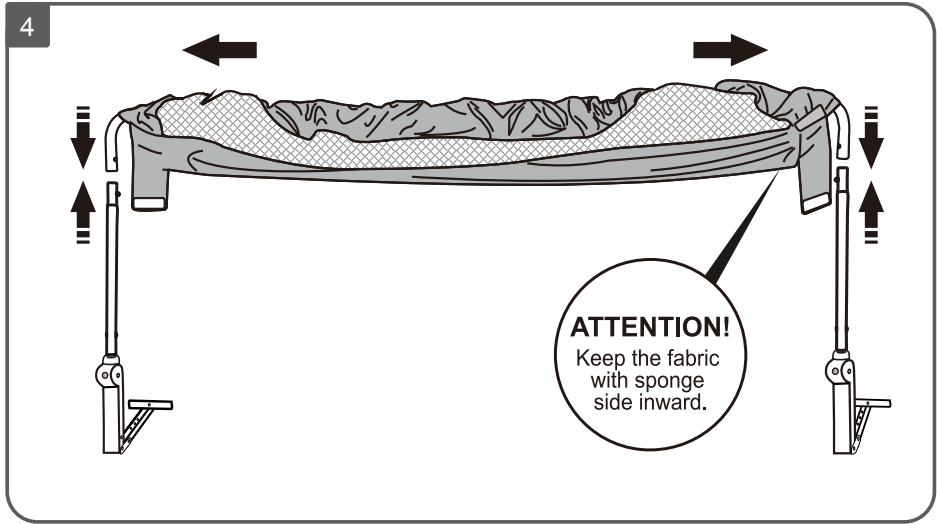



6

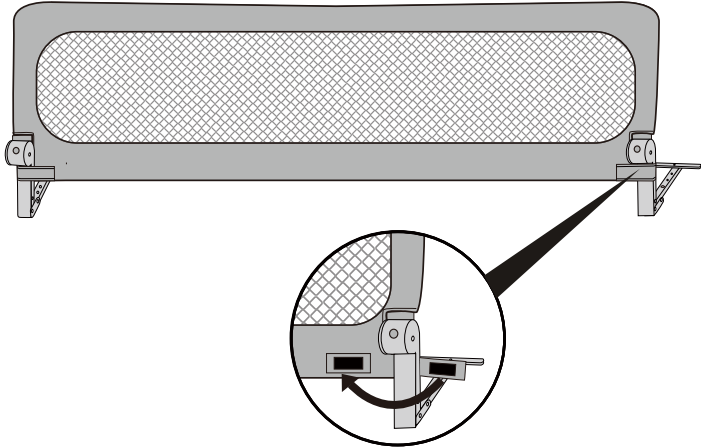

7

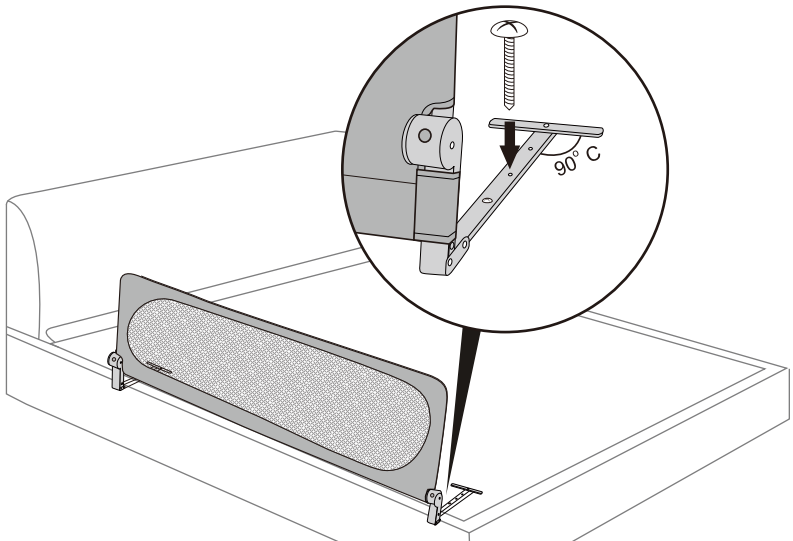

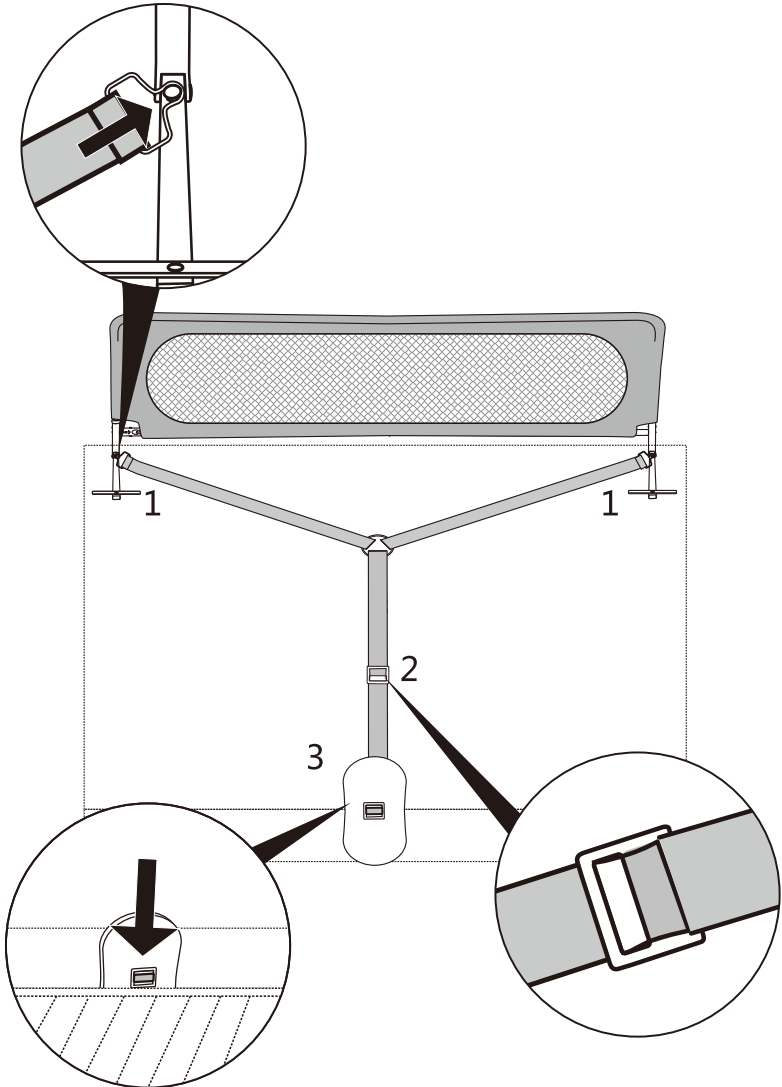

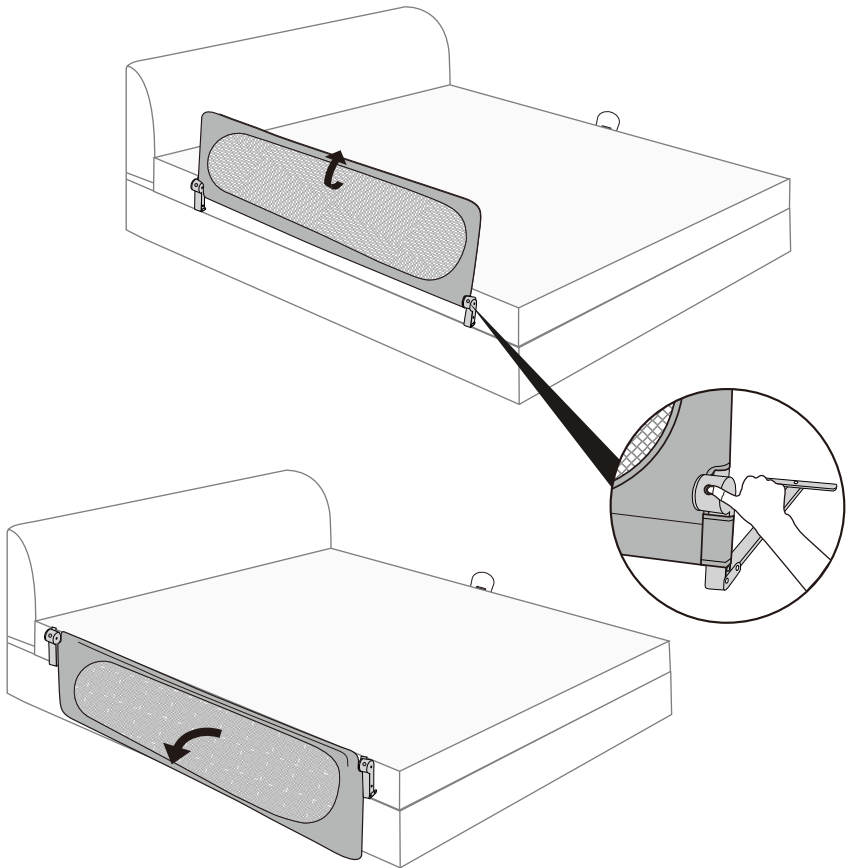

# Beemoo · SAFE



Produced by:  
**Jollyroom AB**

Sörredsvägen 111  
SE-417 29 Göteborg  
SWEDEN  
Contact: +46313100013



Producerad av:  
**Jollyroom AB**

Sörredsvägen 111  
SE-417 29 Göteborg  
SWEDEN  
Kontakt: +46313100013



Produsert av:  
**Jollyroom AB**

Sörredsvägen 111  
SE-417 29 Göteborg  
SWEDEN  
Kontakt: +47 33 50 93 50



Produceret af:  
**Jollyroom AB**

Sörredsvägen 111  
SE-417 29 Göteborg  
SWEDEN  
Kontakt: 88 44 88 88



Tuottanut:  
**Jollyroom AB**

Sörredsvägen 111  
SE-417 29 Göteborg  
SWEDEN  
Asiakaspalvelu: 09-42 41 55 55



Produziert von:  
**Jollyroom AB**

Sörredsvägen 111  
417 29 Göteborg  
SCHWEDEN  
Kundenservice: +4904029997999