

# Alice & Fox

## Rainbow

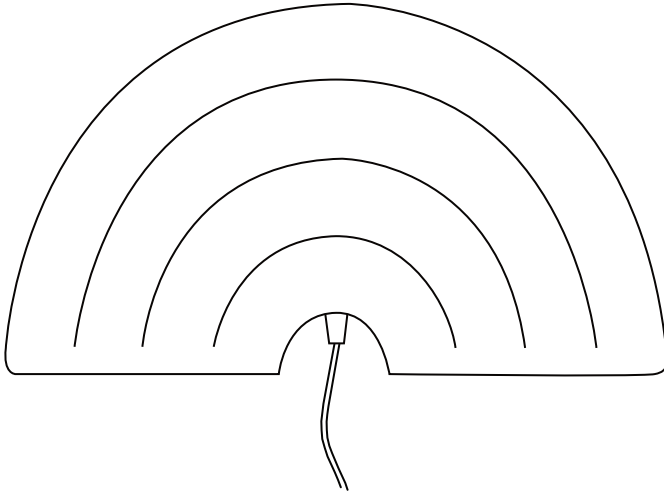

**IMPORTANT!  
READ CAREFULLY AND  
KEEP FOR FUTURE  
REFERENCE**

**VIGTIGT!  
LÆS OMHYGGELIGT  
OG GEM TIL FREMTIDIG  
REFERENCE**

**VIKTIGT!  
LÄS NOGA OCH  
BEHÅLL FÖR  
FRAMTIDA REFERENS**

**TÄRKEÄÄ!  
LUE OHJEET  
HUOLELLISESTI JA  
SÄILYTÄ NE TULEVAA  
TARVETTA VARTEN**

**VIKTIG!  
LES NØYE OG BEHOLD  
FOR FREMTIDIG  
REFERANSE**

**WICHTIG!  
LESEN SIE DIESE  
HINWEISE  
AUFMERKSAM UND  
BEWAHREN SIE SIE  
FÜR ZUKÜNFTIGE  
FRAGEN AUF**



## SAFETY INSTRUCTIONS

- For your own safety the manufacturer advises a correct use of lighting fixture! Follow and save these instructions for correct and safe installation of the fixture.
- Always isolate the power before commencing installation, maintenance or repair.
- If in doubt, consult a qualified electrician or contact your retail outlet. Ensure that you always install the fitting according to the local regulations.
- Always tighten the (electrical) mounting parts tightly. This goes for 230V and 12V connections.
- If you connect the wires, always pay attention to the color of the wires: blue (neutral), brown or black (live) and in case of protection class 1, yellow / green (earth).
- Pay attention to that when mounting the fixture. That you don't damage the wires in the mounting surface!
- Clean fixtures with a dry cloth never use abrasives or solvents.
- Avoid electrical parts getting in touch with liquids.
- If the external flexible cable or cord of the luminaries is damaged, it should be exclusively replaced by the manufacturer or his service agent or a similar qualified person in order to avoid a hazard.
- Always consider all the technical specifications of the fixture. Verify the stated icons on the label on the fixture and the icons that are shown in the mounting instructions.

**IMPORTANT: The icons on page 7 of these safety instructions, which you can find on the fixture and in your mounting instructions, are explained below.**

01. The lighting fitting is designed, produced and tested in accordance with the strictest European safety standards (EN 60.598 / CE).

02. This fixture should be treated as small chemical waste.

03. Protection class 2: the fixture is double insulated.

04. IP20: For indoor use only! Mount this fixture only in rooms where direct contact with water is impossible.

05. MAX. ... W: only use light sources suitable for this fitting and keep within the maximum specified wattage.

06. To reduce the risk of strangulation of the flexible wiring connected to this luminaire shall be effectively fixed to the wall in the wiring is within arm's reach.

The manufacturer gives 1-year (unless otherwise stated on the packaging) guarantee in case of construction faults or material damages. Broken glass and lighting bulbs do not fall under the guarantee terms. The period of guarantee starts from the purchase date and is only valid on presentation of the receipt. The guarantee is void if the fitting was not installed following the instructions or repaired or modified. The manufacturer also does not accept any liability for damage caused as a result of incorrect or wrong application of the fitting.



## SÄKERHETSINSTRUKTIONER

- För Er egen säkerhet rekommenderar tillverkaren en riktig användning av belysningsarmaturer! Följ och spar dessa instruktioner för att försäkra Er om en korrekt och säker installation av armaturen.
- Bryt alltid strömmen innan Ni påbörjar installation, underhåll eller reparation.
- Vid tveksamheter, rådfråga en auktoriserad elektriker, eller kontakta Er återförsäljare. Försäkra Er om att alltid installera enligt lokalt gällande regler.
- Se till att alltid dra åt (elektriska) monterbara delar ordentligt. Detta gäller särskilt för 230V och 12V monteringar.
- Vid montering av kablar, observera särskilt färgerna på ledningarna: blå (noll/neutral), brun eller svart (fas) och vid skyddsklass 1, gul/ grön (jord).
- Försäkra Er om detta vid montering av armaturen, och att Ni inte skadar ledningar i vägg eller tak vid installationen.
- Gör rent armaturerna med en torr dammtrasa, använd inte slipmedel eller lösningsmedel.
- Undvik vätska på de elektriska delarna.
- Om den externa, flexibla kabeln eller sladden från lamporna är skadad, den bör endast bytas ut av tillverkaren, dennes service agent eller en person med lika kvalifikationer för att undvika fara.
- Ta alltid hänsyn till de tekniska specifikationerna för armaturen. Kontrollera alltid de figurer som finns på etiketten i armaturen och de figurer som visas i monteringsanvisningen.

### **VIKTIGT: Figurerna på sidan 7 av dessa säkerhetsinstruktioner, som Ni finner på armaturen och monteringsanvisningarna förklaras här nedan.**

01. Belysningsarmaturen - är designad, producerad och testad enligt de strängaste Europeiska säkerhetsstandards (EN 60.598/ CE).
02. Denna påbyggnad skall behandlas som ett litet kemiskt avfall
03. Skyddsklass 2: armaturen är dubbel isolerad.
04. IP20: Endast för inomhusbruk! Montera denna armatur endast i rum där direkt kontakt med vatten inte är möjlig.
05. MAX. ...W: använd endast ljuskällor som passar till armaturen och inom det maximala Watt talet som anges.
06. För att minska risken för strypning av de flexibla kablarna som är anslutna till denna armatur ska de effektivt fästas på väggen i kablaget är inom räckhåll.

Tillverkaren ger 1 års (om inte annat anges på förpackningen) garanti på konstruktionsfel eller materiella skador. Krossat glas och ljuskällor faller inte inom garantin. Garantitiden räknas från inköps datum och gäller endast vid uppvisande av kvitto. Garantin gäller heller inte om armaturen inte är installerad enligt instruktionerna, reparerad eller på annat sätt modifierad. Tillverkaren påtar sig inget ansvar för skador orsakade av felaktig användning eller installation av armaturen.



## SIKKERHET

- For din egen sikkerhet anbefaler produsent bruk av korrekt lyskilde (se eskemerking). Følg vedlagte instruksjoner for sikker installasjon og bruk.
- Koble alltid fra strømmen før vedlikehold eller reparasjoner.
- Kontakt alltid en elektriker eller forhandleren for forespørsler. Installasjon skal alltid foregå i henhold til gjeldende regulativer.
- Pass på at alle (elektriske) enheter er skrudd korrekt og fast sammen. Dette gjelder for både 230V og 12V koblinger.
- Skal produktet fastmonteres, pass på at riktige ledninger kobles sammen: blå (nøytral), brun eller sort (aktiv) og ved jording er fargene grønn/gul.
- Pass på at ledninger ikke skades ved fastmontering.
- Rengjør lampen med en ren, tørr klut. Bruk ikke sterke rense-/vaskemidler.
- Strømførende deler skal ikke i kontakt med væske.
- Dersom ledninger eller stikkontakt er skadet, må den kun repareres av produsent eller godkjent service agent eller kvalifisert fagpersonell for å unngå risiko for brann, elektrisk støt eller personskaade.
- Følg spesifikasjoner og instruksjoner nøye. Sjekk symbolmerkingen på lampen og bruksanvisningen.

### **VIKTIG: Ikonene på side 7 i disse sikkerhetsinstruksjonene, som du finner på armaturen og i monteringsanvisningene dine, er forklart nedenfor.**

01. Produktet er designet, produsert og testet ihht. Europeiske sikkerhetsstandarder (EN60.598 / CE).
02. Produktet skal avfalls sorteres som giftig avfall.
03. Klasse 2: produktet er dobbeltisolert.
04. IP 20: For innendørs bruk! Produktet kan bare monteres i rom hvor direkte kontakt med vann er umulig.
05. Max. ...W, bruk kun lyskilde som anvist og innenfor den styrkegrad som er merket.
06. For å redusere risikoen for kvelning av de fleksible kablene som er koblet til denne armaturen, må de være effektivt festet til veggen der ledningene er innen rekkevidde.

Produsenten gir 1 års garanti (med mindre annet er angitt på emballasjen) ved konstruksjonsfeil eller materialskader. Knust glass og lyspærer faller ikke inn under garantivilkårene. Garantiperioden starter fra kjøpsdatoen og er kun gyldig ved fremvisning av kvitteringen. Garantien er ugyldig hvis armaturen ikke ble installert i henhold til instruksjonene eller hvis den er blitt reparert eller modifisert. Produsenten aksepterer heller ikke noe ansvar for skader forårsaket som følge av feil eller ukorrekt bruk av armaturen.



## SIKKERHEDSINSTRUKTIONER

- Producenten understreger i den følgende vigtighed af, at belysningsarmaturerne installer og anvendes korrekt. Følg derfor altid nedenstående instruktioner for at sikre korrekt og sikker installation og funktion af armaturet. Gem disse instruktioner for senere brug.
- Afbryd altid strømmen inden installation, vedligehold og reparation påbegyndes.
- Hvis De er mindst i tvivl, kontakt da en autoriseret el-installatør eller Deres forhandler. Sørg for altid at installere armaturet i henhold til de gældende regler.
- Vær opmærksom på, at visse installationer skal foretages af en autoriseret el-installatør.
- Stram altid alle skruer forsvarligt. Dette gælder især for lavvoltage (12V)
- Vær opmærksom på ledningernes farvekode inden installation: blå (N), brun eller sort (L) og ved sikkerhedsklasse I, gul/ grøn (jord).
- Vedligehold indendørsarmaturer med en tør klud. Slibemiddel eller opløsningsmiddel må ikke anvendes.
- Undgå væske på de elektriske dele.
- Hvis ledningen er ødelagt, kan den kun byttes ud hos fabrikant eller af autoriseret service personel.
- Tag altid hensyn til de tekniske specifikationer, der gælder for armaturet. Tjek altid figureerne på etiketten i armaturet og jævnfør dem med de figurer, som vises i del 1 i sikkerhedsinstruktionerne.

### **VIGTIGT: Ikonerne på side 7 i disse sikkerhedsinstruktioner, som du finder på armaturet og i dine monteringsvejledninger, er forklaret nedenfor.**

01. Armaturet er designet, produceret og testet i overensstemmelse med de strengeste, europæiske sikkerhedsstandarder (EN 60.598/ CE).
02. Må kastes som special affald.
03. Beskyttelsesklasse 2: armaturet er dobbelt isoleret og skal ikke tilsluttes jord.
04. IP20: Kun til indendørs brug! Dette armatur bør kun installeres i rum, hvor direkte kontakt med vand ikke er muligt.
05. MAX. ...W: anvend kun lyskilder som passer til armaturet og som holder sig inden for den angivne, maksimale watt.
06. For at reducere risikoen for kvælning af de fleksible kabler, der er tilsluttet denne armatur, skal de være effektivt fastgjort til væggen, hvor ledningerne er inden for rækkevidde.

I tilfælde af produktionsfejl eller materialeskader, yder producenten op til 1 års garanti (med mindre andet står angivet på emballagen) ved udendørsbelysning. Ituslået glas, batterier og lyskilder dækkes ikke af garantien. Garantiperioden løber fra købsdatoen og kvittering skal vises på forlangende. Garantien gælder heller ikke, hvis armaturet ikke har været installeret i overensstemmelse med instruktionerne, eller hvis det har været repareret eller på anden måde ændret. Producenten påtager sig intet ansvar for skade forårsaget ved misbrug eller fejlagtig anvendelse/installation af armaturet. Vi forbeholder os ret til ændringer i design og tekniske specifikationer.

## TURVAOHJEET

- Oman turvallisuutesi vuoksi että valmistaja suosittelee, että käytät valaisinta oikein! Noudata ohjeita, jotta valaisin tulee varmasti oikein ja turvallisesti asennettua, ja säilytä ohjeet myös tulevaa käyttöä varten.
- Katkaise virta aina ennen asennusta, huoltoa tai korjausta.
- Jos epäröit, ota yhteyttä laillistettuun sähkömieheen tai jälleenmyyjään. Varmista, että asennus suoritetaan aina paikallisten ohjeiden mukaisesti.
- Huolehdi, että kiristät aina (sähkökäyttöiset) asennettavat osat huolellisesti. Tämä koskee etenkin 230V- ja 12V-asennuksia.
- Kytkiessäsi kaapeleita huomioi erityisesti johtojen värit: sininen (nolla/neutraali), ruskea tai musta (vaihe) ja suojaluokassa 1, keltainen/ vihreä (maa).
- Varmista valaisinta asentaessasi, että et vahingoita seinässä tai katossa kulkevia johtoja.
- Puhdista valaisimet kuivalla pölyliinalla, älä käytä hankaavia tai liuottavia aineita.
- Vältä nesteiden joutumista sähkökäyttöisille osille.
- Jos valaisimen liitäntäkaapeli tai liitosjohto on vioittunut, turvallisuusyhtiö sen saa vaihtaa vain valmistaja, valmistajan valtuuttama huoltopalvelu tai muu asiantunteva henkilö.
- Huomioi aina laitteen tekniset määritykset. Katso valaisimen merkissä olevat kuvat sekä asennus ohjeissa esitetyt kuvat.

### **TÄRKEÄÄ: Näiden turvallisuusohjeiden sivulla 7 olevat kuvakkeet, jotka löydät valaisimesta ja asennusohjeistasi, on selitetty alla.**

01. Valaisin on suunniteltu, tuotettu ja testattu vaatvien eurooppalaisten turvallisuusstandardien (EN 60.598 / CE) mukaisesti.

02. Laite on ongelmajätettä.

03. Suojaluokka 2: valaisimessa on kaksinkertainen eristys.

04. IP20: Vain sisäkäyttöön! Asenna tämä valaisin vain huoneisiin, joissa se ei altistu suoraan kontaktiin veden kanssa.

05. MAX. ...W: käytä vain valonlähteitä, jotka sopivat valaisimeen ja mahtuvat sille määriteltyyn maksimaaliseen wattilukuun.

06. Kuristumisvaara: valaisimen johto on aina kiinnitettävä seinään.

Että valmistaja myöntää 1 vuoden (ellei pakkauksessa muuta mainita) takuun valmistusvirheille ja materiaalivahingoille. Rikkoutunut lasi ja valonlähde eivät kuulu takuun piiriin. Takuuaika lasketaan ostopäivästä ja on voimassa vain kuuttia näyttämällä. Takuu ei ole voimassa, mikäli valaisinta ei ole asennettu ja korjattu tai muulla tavoin hoidettu ohjeiden mukaisesti. Että valmistaja ei vastaa valaisimen väärästä käytöstä tai väärin suoritetusta asennuksesta johtuvista vahingoista.

## SICHERHEITSHINWEISE

- Hinweise zu einem ordnungsgemäßen Gebrauch von Leuchten! Folgen Sie immer den Hinweisen dieser Anleitung für einen sicheren Gebrauch und eine gefahrlose Montage dieser Leuchte. Bewahren Sie die Montageanleitung für spätere Nachfragen auf.
- Schalten Sie stets die Spannung vor Installation, Instandhaltung oder Reparatur ab.
- Im Zweifelsfall ziehen Sie einen qualifizierten Fachmann hinzu. Beachten Sie stets die geltenden Installationsvorschriften.
- Manche Vorschriften verlangen, dass der Anschluss durch einen qualifizierten Fachmann ausgeführt wird (E.G. BRD).
- Schrauben Sie Verbindungsschrauben immer fest an, besonders bei Verbindungen in Kleinspannungsanlagen (z.B. 12 Volt, wenn erforderlich).
- Beachten Sie die korrekte Farbkennzeichnung der Leitungen vor der Installation: blau (Neutral), braun oder schwarz (Phase), und bei Schutzklasse 1, grün/gelb (Schutzleiter).
- Achten Sie darauf, dass Sie keine Elektroleitungen und andere Hindernisse in der Wand bei der Montage durchbohren!
- Pflegen Sie Wohnraumleuchten mit einem trockenen Reinigungstuch, benutzen Sie keine scharfen Reiniger oder Lösungsmittel.
- Vermeiden Sie, dass Flüssigkeiten an elektrisch leitende Teile gelangen.
- Wird das externe Zuleitungskabel der Leuchte beschädigt, so sollte die Reparatur oder der Austausch nur durch den Hersteller, einen beauftragten Servicebetrieb oder eine ausreichend qualifizierte Fachperson erfolgen um eine eventuelle Gefährdung zu vermeiden.
- Beachten Sie immer die technischen Daten auf dem Produkt. Vergleichen Sie die Symbole auf dem Typenschild der Leuchte mit den Symbolen des Teil 1 Ihrer Sicherheitshinweise.

### **WICHTIG: Die Symbole auf Seite 7 dieser Sicherheitsanweisungen, die Sie an der Leuchte und in Ihren Montageanweisungen finden, werden unten erklärt.**

01. Diese Leuchte ist gestaltet, hergestellt und geprüft in Übereinstimmung mit den strengen Europäischen Sicherheitsnormen (EN 60 598 / CE ).
02. Diese Leuchte sollte in der Schadstoffsammlung entsorgt werden.
03. Schutzklasse 2: Diese Leuchte ist doppelt isoliert und darf nicht an eine Erdung angeschlossen werden.
04. IP20: Nur für den Innenbereich! Diese Leuchte darf nur in Räumen verwendet werden, in denen ein direkter Kontakt mit Wasser nicht möglich ist
05. MAX W: verwenden Sie ausschließlich Leuchtmittel mit den angegebenen Wattagen, die für diese Leuchte geeignet sind.
06. Leuchte verbunden ist, zu reduzieren, muss es effektiv an der Wand befestigt werden, wenn das Kabel in Reichweite ist.

Im Falle eines Konstruktions- oder Materialfehlers gewährt der Hersteller eine Garantie von ein Jahr (Abweichungen sind ggf. auf der Verpackung aus gewiesen). Defekte Gläser und Leuchtmittel fallen nicht unter die Garantie. Die Garantie gilt ab Verkaufsdatum und nur in Verbindung mit dem Kaufbeleg. Die Garantie erlischt bei nicht ordnungsgemäßer Montage, Reparatur durch Dritte oder Änderungen an der Leuchte. Der Hersteller übernimmt auch keine Haftung für Schäden, die durch nichtbestimmungsgemäße. Verwendung oder den Einsatz von ungeeignetem Zubehör verursacht wurden.

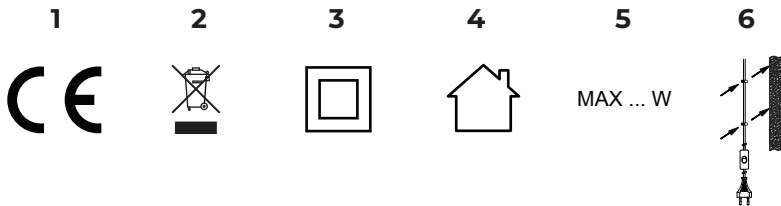

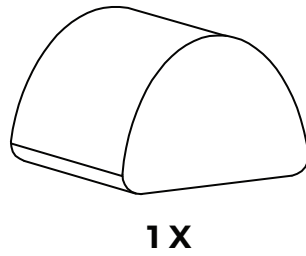
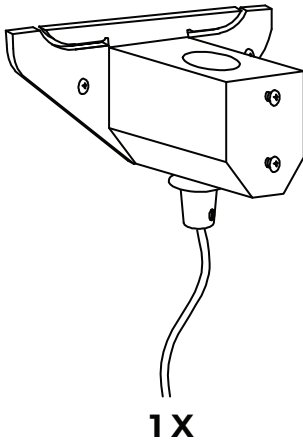
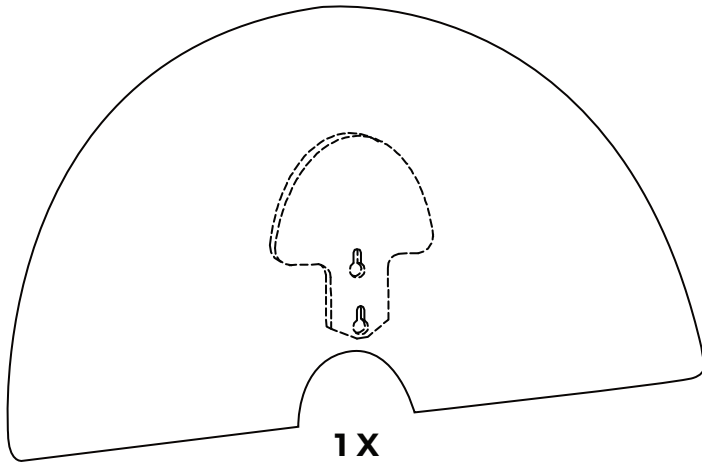

**NOT INCLUDED !**

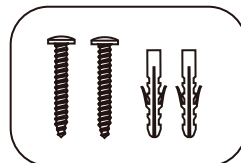
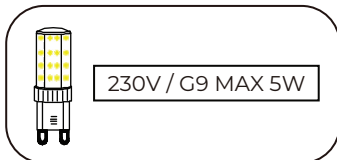

**1**

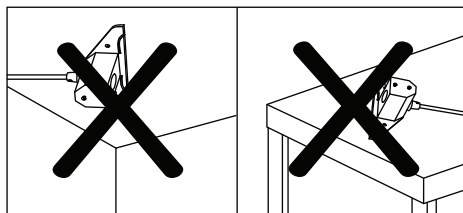
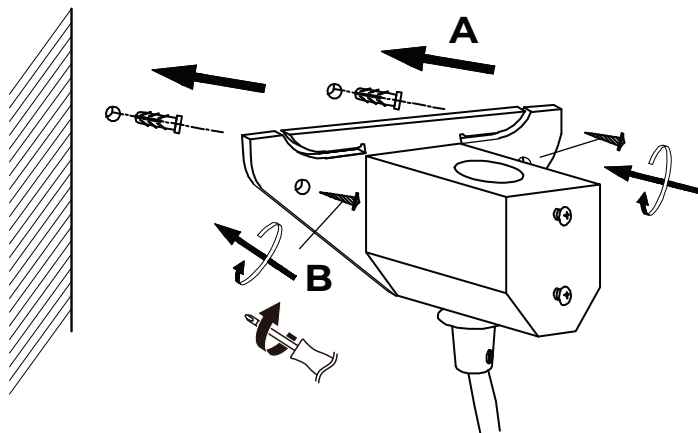

**2**

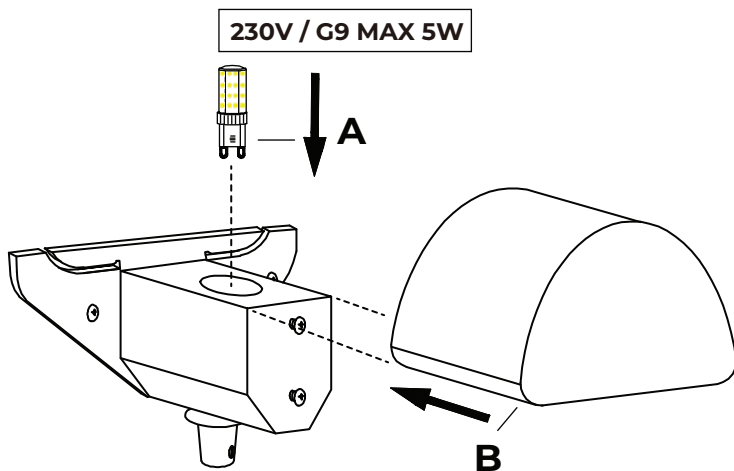

**3**

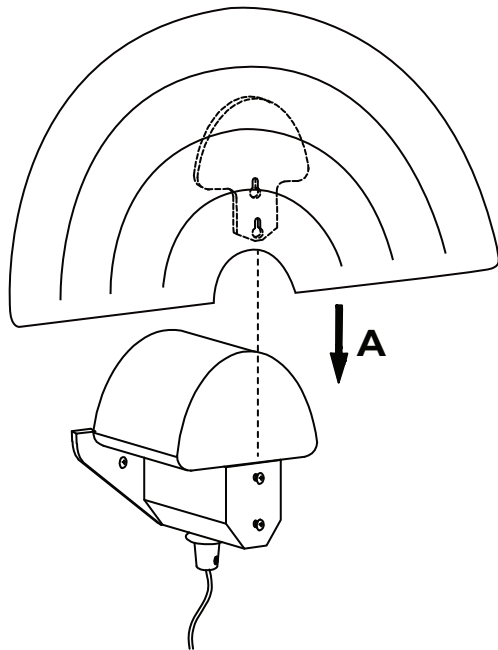

**4**

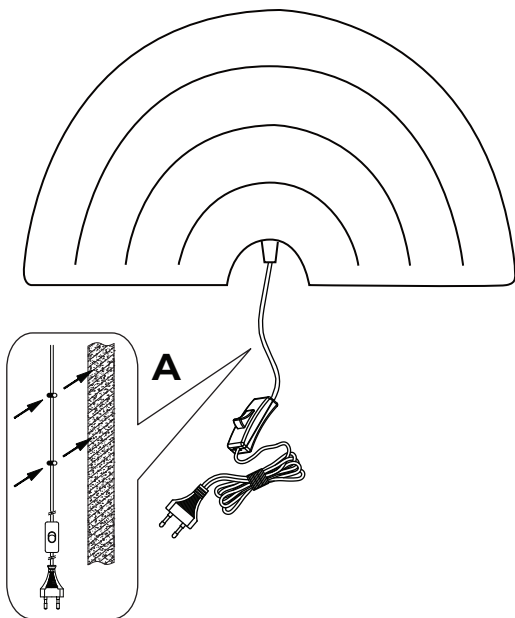

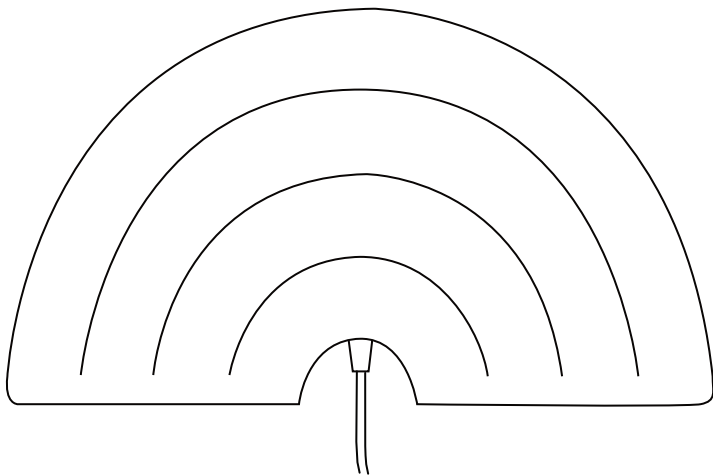

**UK**

Produced by:  
**Jollyroom AB**

Sörredsvägen 111  
SE-418 78 Göteborg  
SWEDEN  
Contact:  
+46(0)31 310 00 00

**SE**

Producerad av:  
**Jollyroom AB**

Sörredsvägen 111  
SE-418 78 Göteborg  
SVERIGE  
Konsumentkontakt:  
+46(0)31 310 00 00

**NO**

Produsert av:  
**Jollyroom AB**

Sörredsvägen 111  
SE-418 78 Göteborg  
SWEDEN  
Kundekontakt:  
+47 33 50 93 50

**DK**

Fremstillet af:  
**Jollyroom AB**

Sörredsvägen 111  
SE-418 78 Göteborg  
SVERIGE  
Kundeservice:  
+45 88 44 88 88

**FI**

Valmistuttaja af:  
**Jollyroom AB**

Sörredsvägen 111  
SE-418 78 Göteborg  
RUOTSI  
Asiakaspalvelu:  
09-42 41 55 55

**DE**

Hergestellt von:  
**Jollyroom AB**

Sörredsvägen 111  
SE-418 78 Göteborg  
SCHWEDEN  
Kundenservice:  
+49 (0) 40 2999 7999